



www.tuyap.com.tr

# Reklam Çözümleri

Konya Ticaret Odası – TÜYAP Konya Uluslararası Fuar Merkezi

# Reklam Fırsatlarını Keşfedin!

Ürün ve hizmetlerinizi rekabette yukarı taşıyın



## Görünürlüğünüzü Artırın

Dijital ve fiziksel reklam seçeneklerimiz, fuar öncesinde, sırasında ve sonrasında, ziyaretçilerin dikkatini üzerinize çekmenizi sağlar.



## Ürün ve Hizmetlerini Öne Çıkarın

Ürün ve hizmetlerinizi öne çıkaracak reklam seçenekleriyle, karar vermeden önce alıcıların aklında yer edinin.



## Standınıza Çekim Yaratın

İç ve dış alan reklam mecraları ile ziyaretçileri standınıza yönlendirin, firmanızı fuarın çekim merkezi yapın.

## Hedeflerinize Uygun Çözümler

Reklam & sponsorluk dosyamızda yer alan dijital ve fiziksel reklam seçeneklerini inceleyin; pek çok alternatif ihtiyacınıza göre uyarlanabilir ve reklam paketleri halinde sunulabilir. Hedeflerinizi deneyimli proje temsilciniz ile paylaşın, size uygun çözümleri biz üretelim.

# İÇERİK

## ÜRÜNLER

<u>I. DIŞ ALAN REKLAM ÇÖZÜMLERİ</u>	4
<u>II. İÇ ALAN REKLAM ÇÖZÜMLERİ</u>	12
<u>III. DİJİTAL PAZARLAMA &amp; REKLAM ÇÖZÜMLERİ</u>	22
<u>IV. BASKILI REKLAM ÇÖZÜMLERİ</u>	27

## FAYDALI BİLGİLER

<u>SIKÇA SORULAN SORULAR</u>	32
<u>REKLAM MECRASI LOKASYON KROKİLERİ</u>	33

Firmanızı rekabette bir adım öne çıkarın



# DIŐ ALAN REKLAM ÇÖZÜMLERİ



## I. DIŐ ALAN REKLAM ÇÖZÜMLERİ

### Panolar

Üçgen Kolon Reklamları

6

### Billboardlar

Billboard – Aksaray Yolu

7

Billboard – Otopark

8

Billboard – Konsan

9

### Bayraklar

Bayrak Direkleri

10

### 3D Reklam Araçları

Dış Avlu 3D Reklam Araçları

11



## KTO – Tüyap Konya Uluslararası Fuar Merkezi Dış Alan Reklam Mecraları

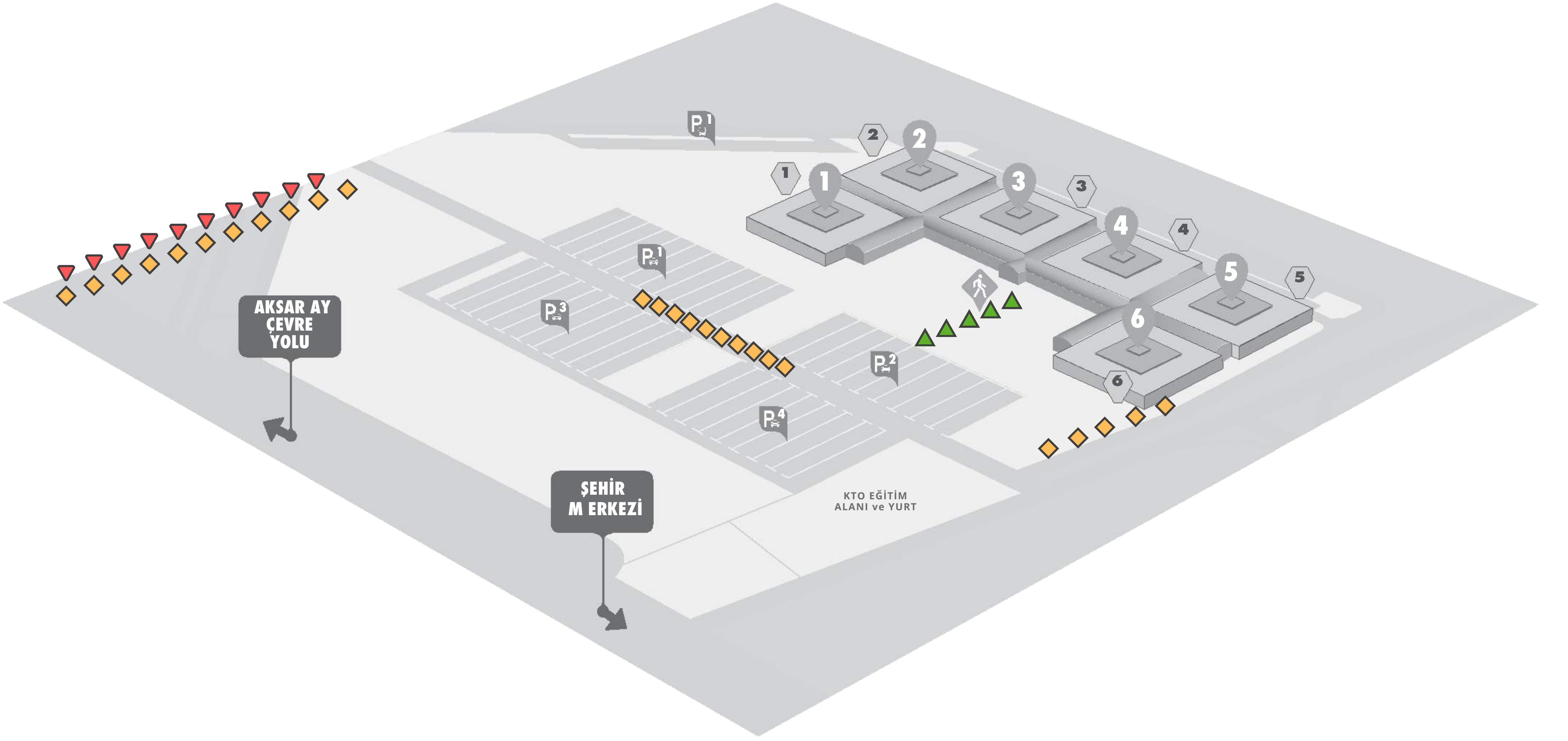

SEMBOL	ÜRÜN KATEGORİSİ	OTOPARK	AKSARAY YOLU	KONSAN GİRİŞ	DIŞ AVLU
	BILLBOARDLAR	10 ADET	11 ADET	5 ADET	-
	BAYRAK DİREKLERİ	-	2 HAT	-	-
	ÜÇGEN KOLON REKLAMLARI	-	-	-	5 ADET

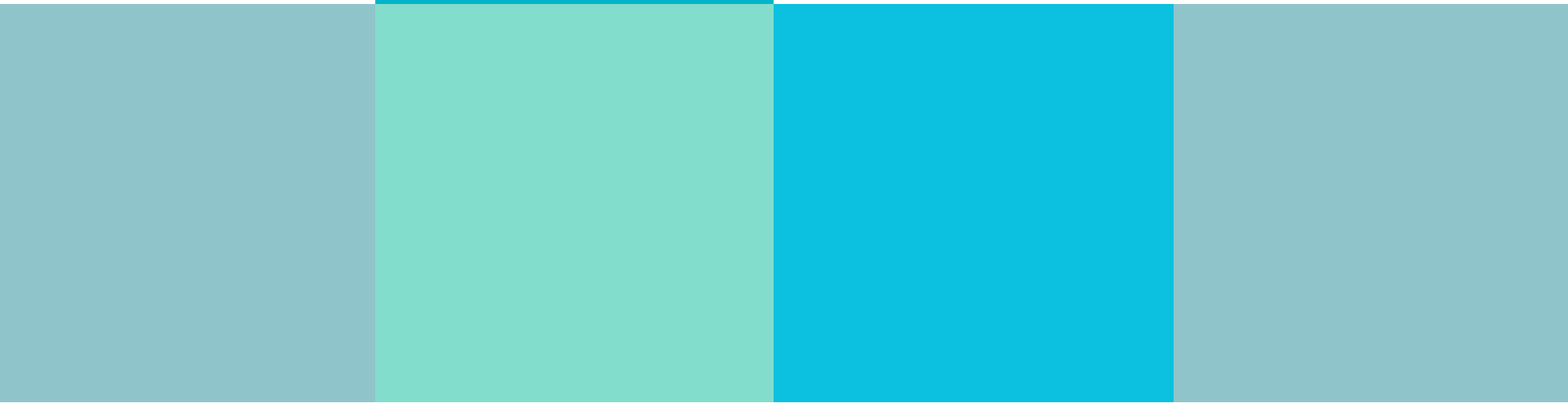



ÜRÜN KODU	ÖZELLİKLER	LOKASYON
TKA-01	3 YÜZEY	GÖRÜNTÜLE
TKA-02	3 YÜZEY	GÖRÜNTÜLE
TKA-03	3 YÜZEY	GÖRÜNTÜLE
TKA-04	3 YÜZEY	GÖRÜNTÜLE
TKA-05	3 YÜZEY	GÖRÜNTÜLE



## ÜÇGEN KOLON REKLAMLARI

Fuar merkezinin giriş avlusunda kullanılan üç yüzeyli reklam alanları marka görünürlüğü ve standı ziyaretçi çekme hedefleyen katılımcılar için dikkat çekici bir reklam seçeneğidir.



### LOKASYON

DIŐ AVLU



### TEKNİK DETAY

Vinil brandaya  
dikey baskı

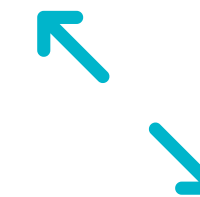

### ÖLÇÜLER

1,27 m (en)  
3,00 m (boy)  
Bkz. > Önemli Bilgiler

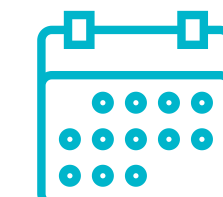

### TESLİMAT

Fuar açılıő tarihinden  
2 hafta önce

## UYGULAMA DETAY

Tasarım reklam verene aittir. Baskı, uygulama ve söküm işleminden Tüyap sorumludur.

## ÖNEMLİ BİLGİLER

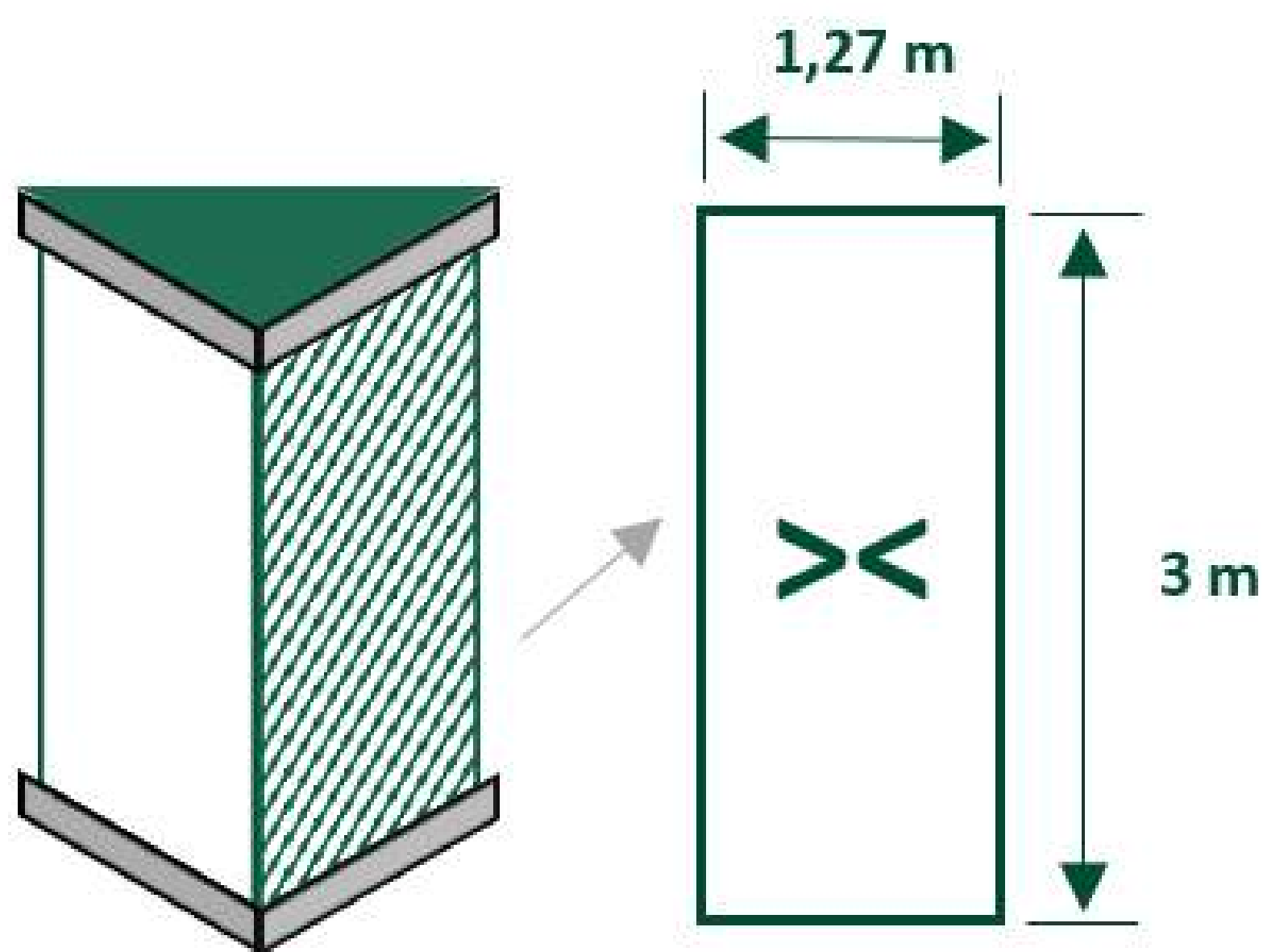

Reklam uygulamasının zamanında ve eksiksiz yapılabilmesi için reklam materyali tasarımı, katalogta tarif edilen özelliklere uygun olarak belirtilen teslimat tarihleri içerisinde proje ekibine iletilmelidir.

Reklam içeriği hazırlanırken aşağıdaki ölçüler dikkate alınmalıdır:  
Baskı Alanı: 1,50 m x 3,20 m  
Görünür Alanı: 1,27 m x 3,00m

Baskı dosyası özellikleri:  
Baskıya Uygun PDF / 300 dpi CMYK TIFF





## BILLBOARDLAR – AKSARAY YOLU

Fuar alanına gelen katılımcıların, ziyaretçilerin araç ile yoğun olarak giriş – çıkış yaptığı yolda dikkat çeken bir konumda bulunmaktadır. Marka bilinirliğini güçlendirmek isteyen firmalar için prestijli, etkili reklam uygulamalarından biridir.

ÜRÜN KODU	ÖZELLİKLER	LOKASYON
ABB-01	1 YÜZEY	GÖRÜNTÜLE
ABB-02	1 YÜZEY	GÖRÜNTÜLE
ABB-03	1 YÜZEY	GÖRÜNTÜLE
ABB-04	1 YÜZEY	GÖRÜNTÜLE
ABB-05	1 YÜZEY	GÖRÜNTÜLE
ABB-06	1 YÜZEY	GÖRÜNTÜLE
ABB-07	1 YÜZEY	GÖRÜNTÜLE
ABB-08	1 YÜZEY	GÖRÜNTÜLE
ABB-09	1 YÜZEY	GÖRÜNTÜLE
ABB-10	1 YÜZEY	GÖRÜNTÜLE
ABB-11	1 YÜZEY	GÖRÜNTÜLE

### LOKASYON

AKSARAY YOLU  
GİRİŐ

### TEKNİK DETAY

Vinil brandaya  
yatay baskı

### ÖLÇÜLER

3,50 m (en)  
2,00 m (boy)

### TESLİMAT

Fuar açılıő tarihinden  
2 hafta önce

## UYGULAMA DETAY

Tasarım reklam verene aittir. Baskı, uygulama ve söküm işleminden Tüyap sorumludur.

## ÖNEMLİ BİLGİLER

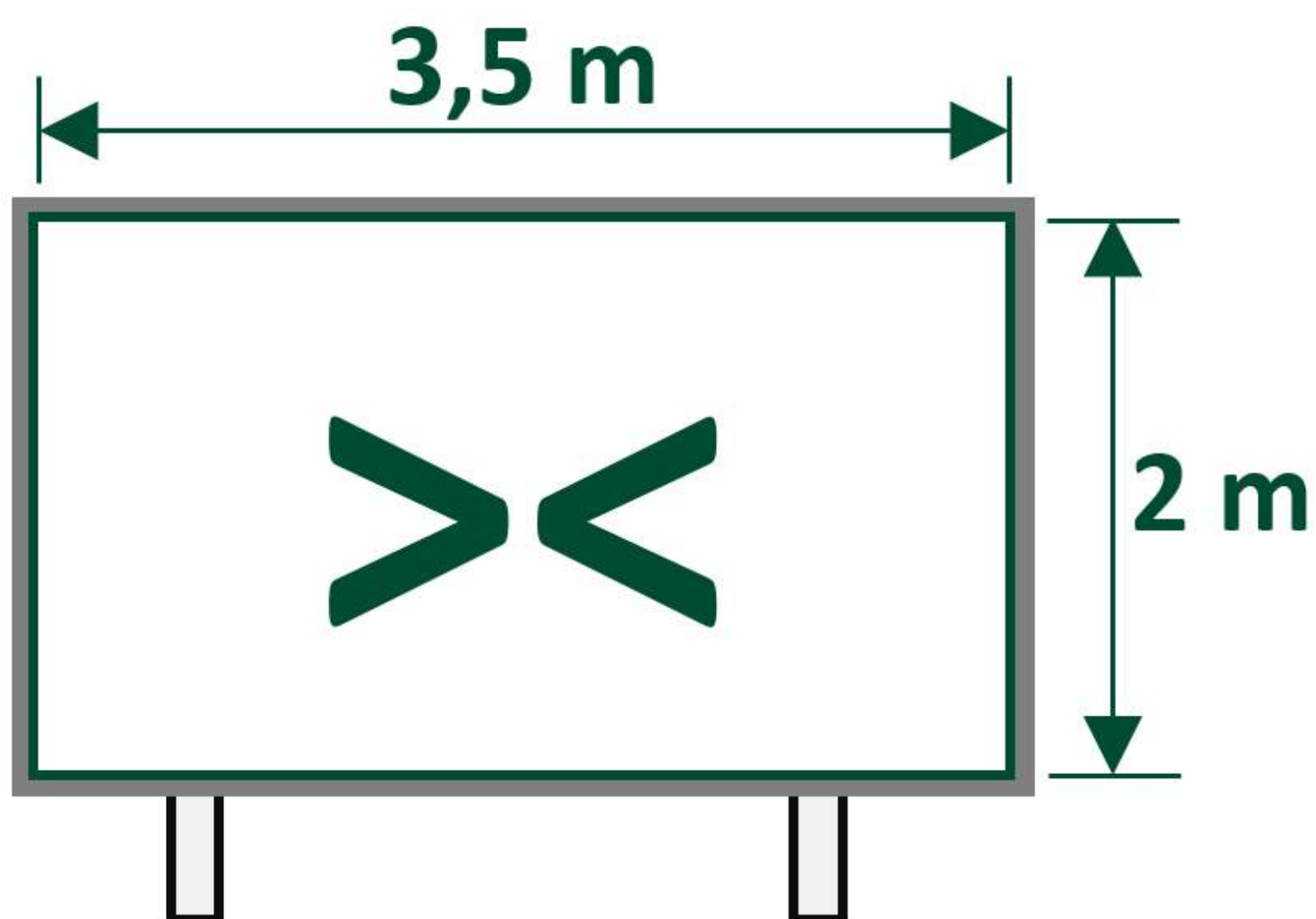

Reklam uygulamasının zamanında ve eksiksiz yapılabilmesi için reklam materyali tasarımı, katalogda tarif edilen özelliklere uygun olarak belirtilen teslimat tarihleri içerisinde proje ekibine iletilmelidir.

Baskı dosyası özellikleri:

Baskıya Uygun PDF / 300 dpi CMYK TIFF



ÜRÜN KODU	ÖZELLİKLER	LOKASYON
OBB-01	2 YÜZEY	GÖRÜNTÜLE
OBB-02	2 YÜZEY	GÖRÜNTÜLE
OBB-03	2 YÜZEY	GÖRÜNTÜLE
OBB-04	2 YÜZEY	GÖRÜNTÜLE
OBB-05	2 YÜZEY	GÖRÜNTÜLE
OBB-06	2 YÜZEY	GÖRÜNTÜLE
OBB-07	2 YÜZEY	GÖRÜNTÜLE
OBB-08	2 YÜZEY	GÖRÜNTÜLE
OBB-09	2 YÜZEY	GÖRÜNTÜLE
OBB-10	2 YÜZEY	GÖRÜNTÜLE



### BILLBOARDLAR – OTOPARK

Fuar ziyaretçilerinin kullandığı otopark alanında yer alan çift yüzeyli billboardlardır. Marka bilinirliğini güçlendirmek isteyen firmalar için prestijli, etkili reklam uygulamalarından biridir.



#### LOKASYON

OTOPARK



#### TEKNİK DETAY

Vinil brandaya  
yatay baskı



#### ÖLÇÜLER

3,50 m (en)  
2,00 m (boy)

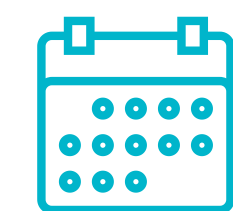

#### TESLİMAT

Fuar açılıő tarihinden  
2 hafta önce

### UYGULAMA DETAY

Tasarım reklam verene aittir. Baskı, uygulama ve söküm işleminden Tüyap sorumludur.

### ÖNEMLİ BİLGİLER

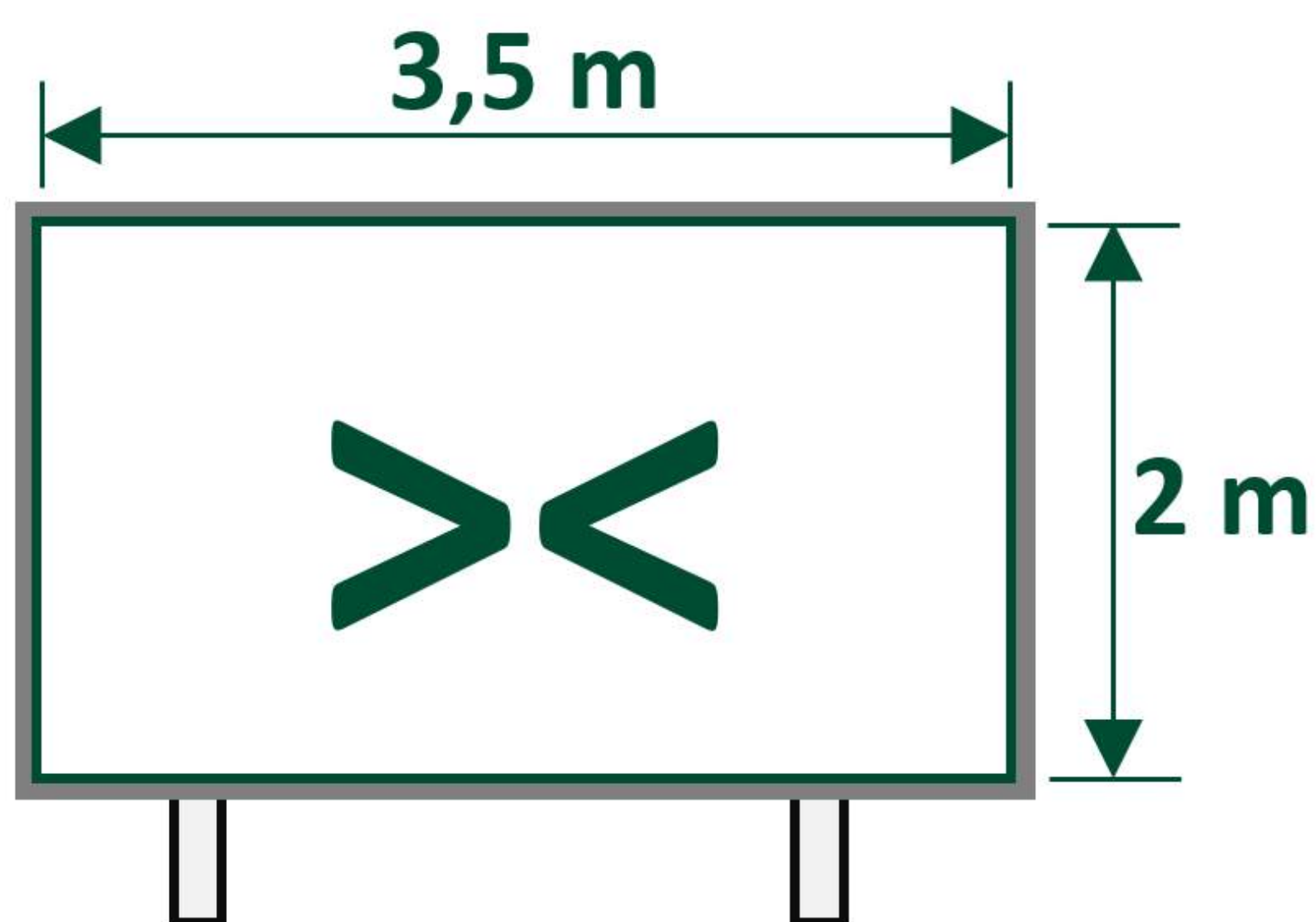

Reklam uygulamasının zamanında ve eksiksiz yapılabilmesi için reklam materyali tasarımı, katalogta tarif edilen özelliklere uygun olarak belirtilen teslimat tarihleri içerisinde proje ekibine iletilmelidir.

Baskı dosyası özellikleri:

Baskıya Uygun PDF / 300 dpi CMYK TIFF



ÜRÜN KODU	ÖZELLİKLER	LOKASYON
KBB-01	2 YÜZEY	GÖRÜNTÜLE
KBB-02	2 YÜZEY	GÖRÜNTÜLE
KBB-03	2 YÜZEY	GÖRÜNTÜLE
KBB-04	2 YÜZEY	GÖRÜNTÜLE
KBB-05	2 YÜZEY	GÖRÜNTÜLE



## BILLBOARDLAR – KONSAN

Fuar alanına gelen katılımcıların, ziyaretçilerin, protokol konuklarının yaya olarak ve araç ile yoğun olarak giriş – çıkış yaptığı Konsan girişinde dikkat çeken bir konumda bulunan çift yüzeyli billboardlardır. Marka bilinirliğini güçlendirmek isteyen firmalar için prestijli, etkili reklam uygulamalarından biridir.



### LOKASYON

KONSAN GİRİŞ



### TEKNİK DETAY

Vinil brandaya  
yatay baskı

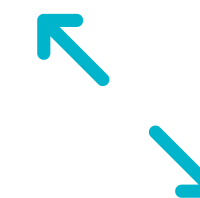

### ÖLÇÜLER

3,50 m (en)  
2,00 m (boy)

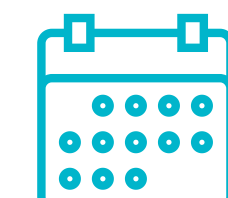

### TESLİMAT

Fuar açılış tarihinden  
2 hafta önce

## UYGULAMA DETAY

Tasarım reklam verene aittir. Baskı, uygulama ve söküm işleminden Tüyap sorumludur.

## ÖNEMLİ BİLGİLER

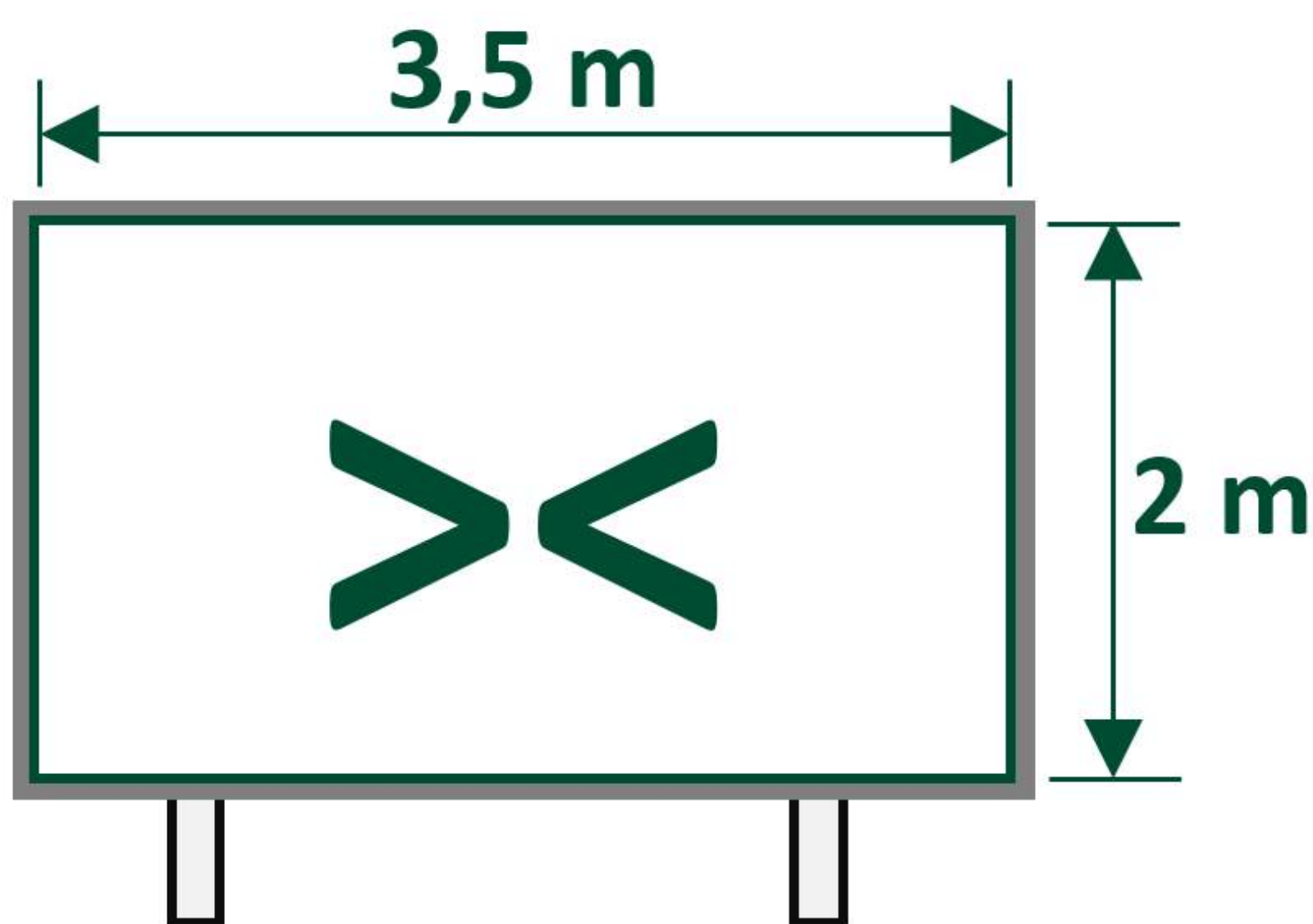

Reklam uygulamasının zamanında ve eksiksiz yapılabilmesi için reklam materyali tasarımı, katalogta tarif edilen özelliklere uygun olarak belirtilen teslimat tarihleri içerisinde proje ekibine iletilmelidir.

Baskı dosyası özellikleri:

Baskıya Uygun PDF / 300 dpi CMYK TIFF



## BAYRAK DİREKLERİ

Fuar alanı girişinde girişinde yer alan bayrak direklerinin kullanımı, kurumsal imajını güçlendirmek ve marka görünürlüğünü arttırmak isteyen firmalar için ideal bir seçenektir. Bayrak uygulamaları, sınırlı sayıdaki katılımcı firma için özel bir fırsat yaratacaktır.

ÜRÜN KODU	ÖZELLİKLER	LOKASYON
KBD-01	15 ADET	GÖRÜNTÜLE
KBD-02	15 ADET	GÖRÜNTÜLE



### LOKASYON

AKSARAY YOLU  
GİRİŐ - ÇIKIŐ



### TEKNİK DETAY

Bayrak kumaőı çift  
tarafli baskı. Tasarım  
dikey olmalı.



### ÖLÇÜLER

1,50 m (en)  
4,00 m (boy)

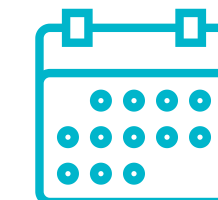

### TESLİMAT

Fuar açılıő  
tarihinden 1 hafta önce

## UYGULAMA DETAY

Tasarım ve baskı reklam verene aittir, uygulama ve söküm işleminden Tüyap sorumludur.

## ÖNEMLİ BİLGİLER

Reklam uygulamasının zamanında ve eksiksiz yapılabilmesi için basılı reklam materyali, katalogda tarif edilen özelliklere uygun olarak belirtilen teslimat tarihleri içerisinde Tüyap Konya Teknik Ofis'e iletilmelidir. Teslim edilen paketlerin üzerine reklam veren firma adı ve ilgili reklam mecrası yazılmalıdır.

(Örn: TEST FİRMA, MEGABOARD)

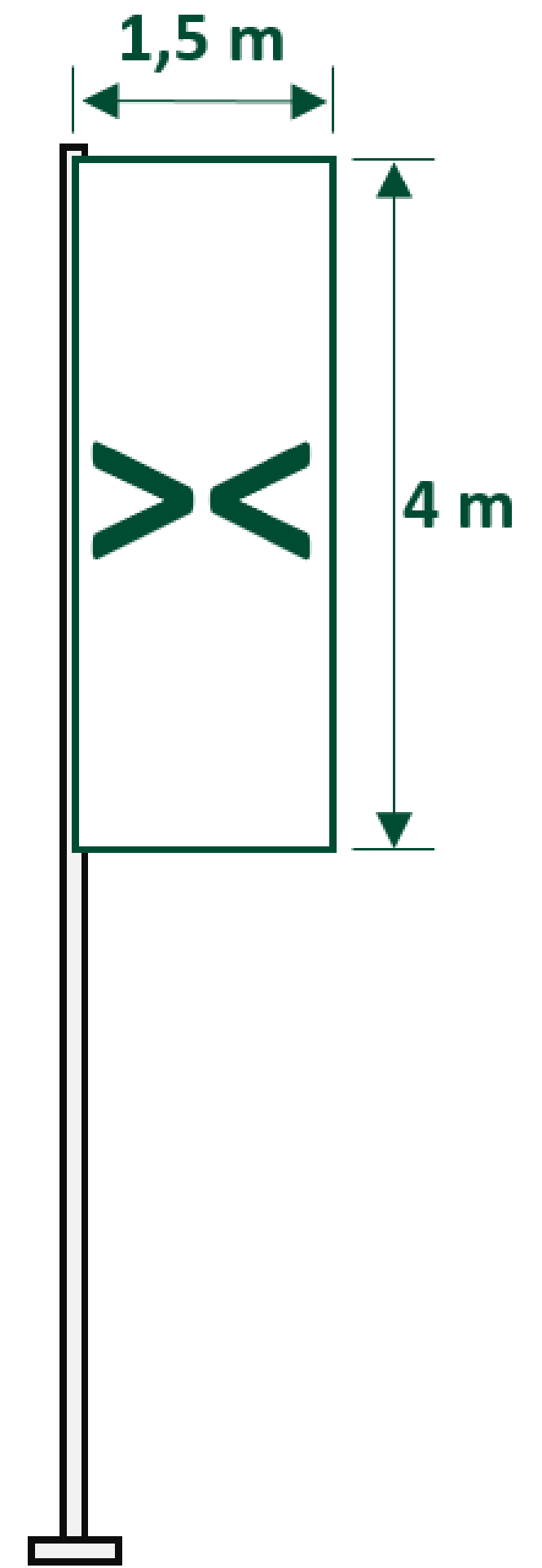





## ÖZEL REKLAM ALANI – DIŐ AVLU

Fuar merkezinin giriş avlusunda kullanılan üç boyutlu reklam objeleri bu kategoride yer alırlar. Marka görünürlüğü ve standı ziyaretçi çekme hedefleyen katılımcılar için dikkat çekici bir reklam seçeneğidir. Yaratıcı uygulamalara olanak tanıyan bu reklam mecrası ile ziyaretçilerin aklında iz bırakın.

### LOKASYON

DIŐ AVLU

### TEKNİK DETAY

Açık havaya uygun malzeme

ÜRÜN KODU	ÖZELLİKLER	LOKASYON
TDR-01	1 ADET	<a href="#">GÖRÜNTÜLE</a>
TDR-02	1 ADET	<a href="#">GÖRÜNTÜLE</a>

### ÖLÇÜLER

10 m<sup>2</sup> (taban)  
6 m (yükseklik)  
maksimum

### TESLİMAT

Fuar kurulumu sırasında

## UYGULAMA DETAY

Her türlü uygulama, baskı ve kurulum reklam verene aittir. Açık alandaki uygulamalarda reklam araçlarının konulacağı yerler ve maksimum alan sınırları Tüyap tarafından belirlenir. Fuar kurulum tarihlerinde uygulanır. Uygulayacak firma Tüyap Konya teknik ofise bilgi vermelidir. LED & LCD ekran gibi video gösterimi yapan reklam uygulamalarına izin verilmeyecektir. Zemine zarar verebilecek (zemine delik açmak vb.) uygulamalara izin verilmeyecektir.

## ÖNEMLİ BİLGİLER

Uygulamayı yapacak firmanın kurulum tarihini proje ekibi ve Teknik Ofis'e en az 3 gün öncesinden bildirmesi gerekmektedir. Özel uygulamalar için fuar proje yönetiminin onayı alınmalıdır.

# İÇ ALAN REKLAM ÇÖZÜMLERİ



## II. İÇ ALAN REKLAM ÇÖZÜMLERİ

### Panolar

<u>Reklam Panoları – Çadır</u>	14
<u>Reklam Panoları – Fuaye</u>	15
<u>Reklam Panoları – Salon Girişleri</u>	16
<u>Reklam Panoları – WC</u>	17

### Giydirmeler & Sıvamalar

<u>360° Paneller</u>	18
<u>Zemin Reklamları</u>	19

### Flamalar & Kırılmaçılar

<u>Tavan Reklamları – Fuaye</u>	20
---------------------------------	----

### Promosyon Dağıtım

<u>Hareketli Tanıtım Elemanı</u>	21
----------------------------------	----



# KTO – Tüyap Konya Uluslararası Fuar Merkezi

## İç Alan Reklam Mecraları

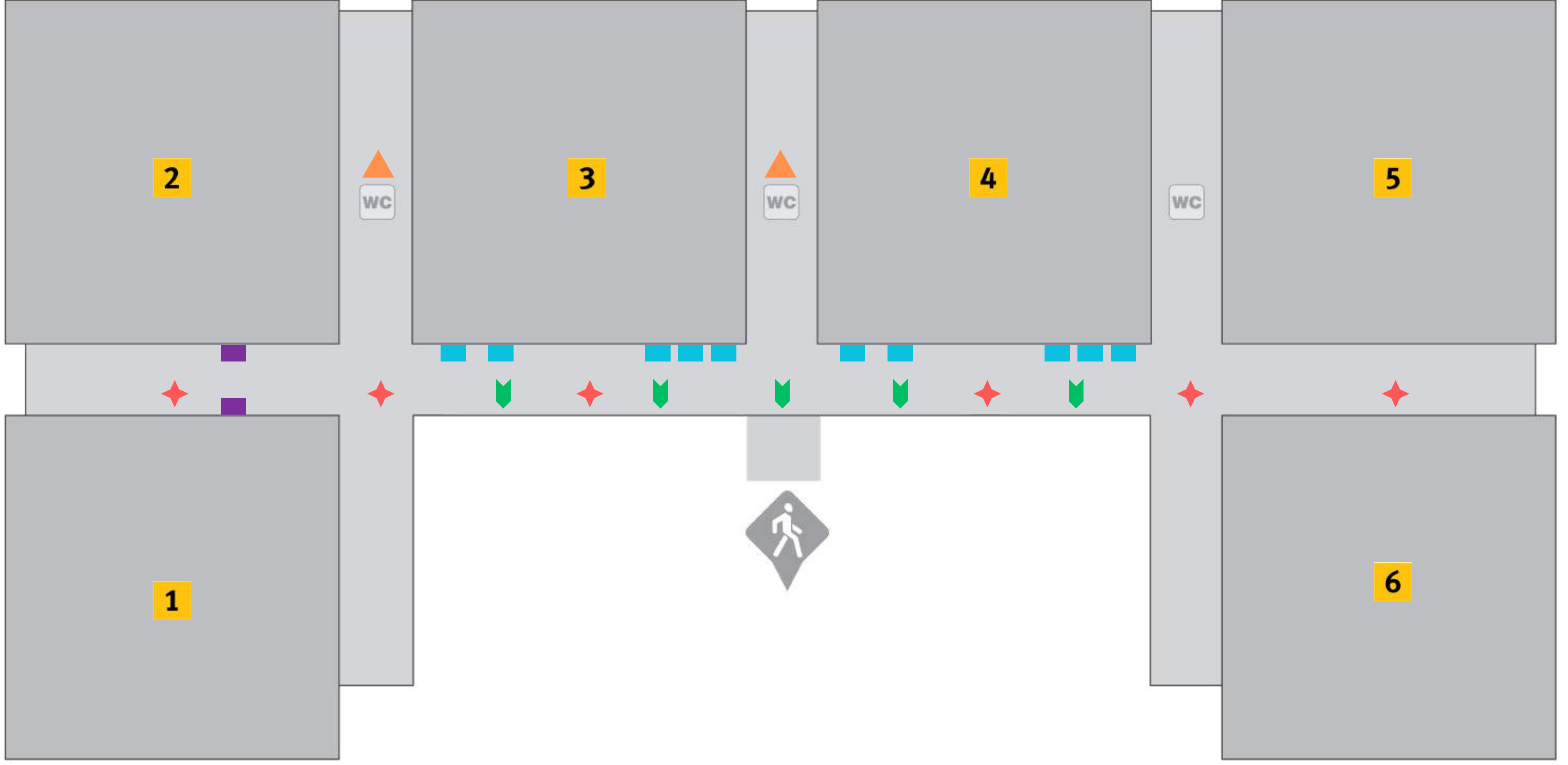

### ★ 360° PANELLER

LOKASYON	BİRİM
FUAYE	6 ADET

### ■ REKLAM PANOLARI – FUAYE

LOKASYON	BİRİM
FUAYE	11 ADET

### ▼ TAVAN REKLAMLARI – FUAYE

LOKASYON	BİRİM
FUAYE	5 ADET

### ▲ REKLAM PANOLARI – WC

LOKASYON	BİRİM
WC 1	44 ADET
WC 2	44 ADET

### ■ REKLAM PANOLARI – SALON GİRİŞLERİ

LOKASYON	BİRİM
SALON 1 GİRİŞ	1 ADET
SALON 2 GİRİŞ	1 ADET



Ürün görseli temsilidir.

ÜRÜN KODU	ÖZELLİKLER	LOKASYON
BÇP-01	1 YÜZEY	GÖRÜNTÜLE
BÇP-02	1 YÜZEY	GÖRÜNTÜLE

## REKLAM PANOLARI – ÇADIR

Ziyaretçilerin yoğun olarak kullandığı giriş avlusuna kurulan kayıt merkezinde yer alan reklam panolarıdır. Büyük ölçüleri, konumları ve özel uygulamalara uygun olmaları nedeniyle ziyaretçilerin görmeden geçemeyeceği dikkat çekici reklam seçenekleridir.

 **LOKASYON**  
**KAYIT ÇADIRI**

 **TEKNİK DETAY**  
Vinil brandaya yatay baskı  
Her kenardan 5'er cm  
zemin payı bırakılmalı

 **ÖLÇÜLER**  
4,80 m (en)  
3,80 m (boy)

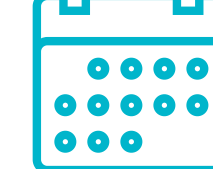
 **TESLİMAT**  
Fuar kurulum  
tarihinden 2 hafta önce

## UYGULAMA DETAY

Tasarım reklam verene aittir. Baskı, asım ve söküm işleminden Tüyap sorumludur.

## ÖNEMLİ BİLGİLER

Bu reklam mecrası yalnızca özel kayıt alanı kurulan fuarlarda kullanıma açılır. Reklam uygulamasının zamanında ve eksiksiz yapılabilmesi için reklam materyali tasarımı, katalogda tarif edilen özelliklere uygun olarak belirtilen teslimat tarihleri içerisinde proje ekibine iletilmelidir.

Baskı dosyası özellikleri:

Baskıya Uygun PDF / 300 dpi CMYK TIFF

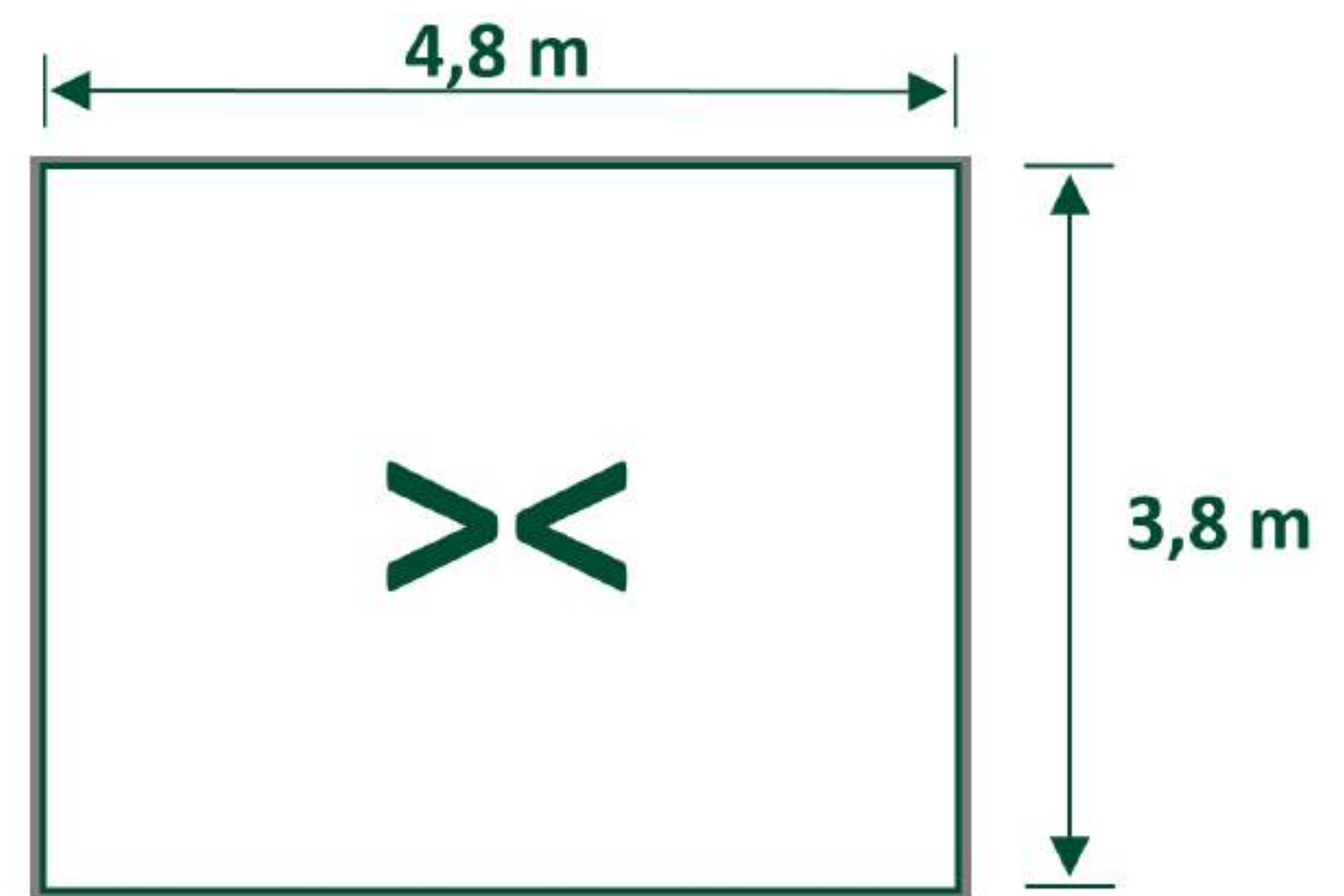





## REKLAM PANOLARI – FUAYE

Ziyaretçilerin yoğun olarak kullandığı fuayede yer alan reklam panolarıdır. Büyük ölçüleri, konumları ve özel uygulamalara uygun olmaları nedeniyle ziyaretçilerin görmeden geçemeyeceği dikkat çekici reklam seçenekleridir.

### LOKASYON

SALON GİRİŞLERİ

### TEKNİK DETAY

Vinil brandaya baskı

### ÖLÇÜLER

3,00 m (en)  
3,00 m (boy)

### TESLİMAT

Fuar açılış gününden  
2 hafta önce

## UYGULAMA DETAY

Tasarım reklam verene aittir. Baskı, uygulama ve söküm işleminden Tüyap sorumludur.

## ÖNEMLİ BİLGİLER

Reklam uygulamasının zamanında ve eksiksiz yapılabilmesi için reklam materyali tasarımı, katalogta tarif edilen özelliklere uygun olarak belirtilen teslimat tarihleri içerisinde proje ekibine iletilmelidir.

Baskı dosyası özellikleri: Baskıya Uygun PDF / 300 dpi CMYK TIFF

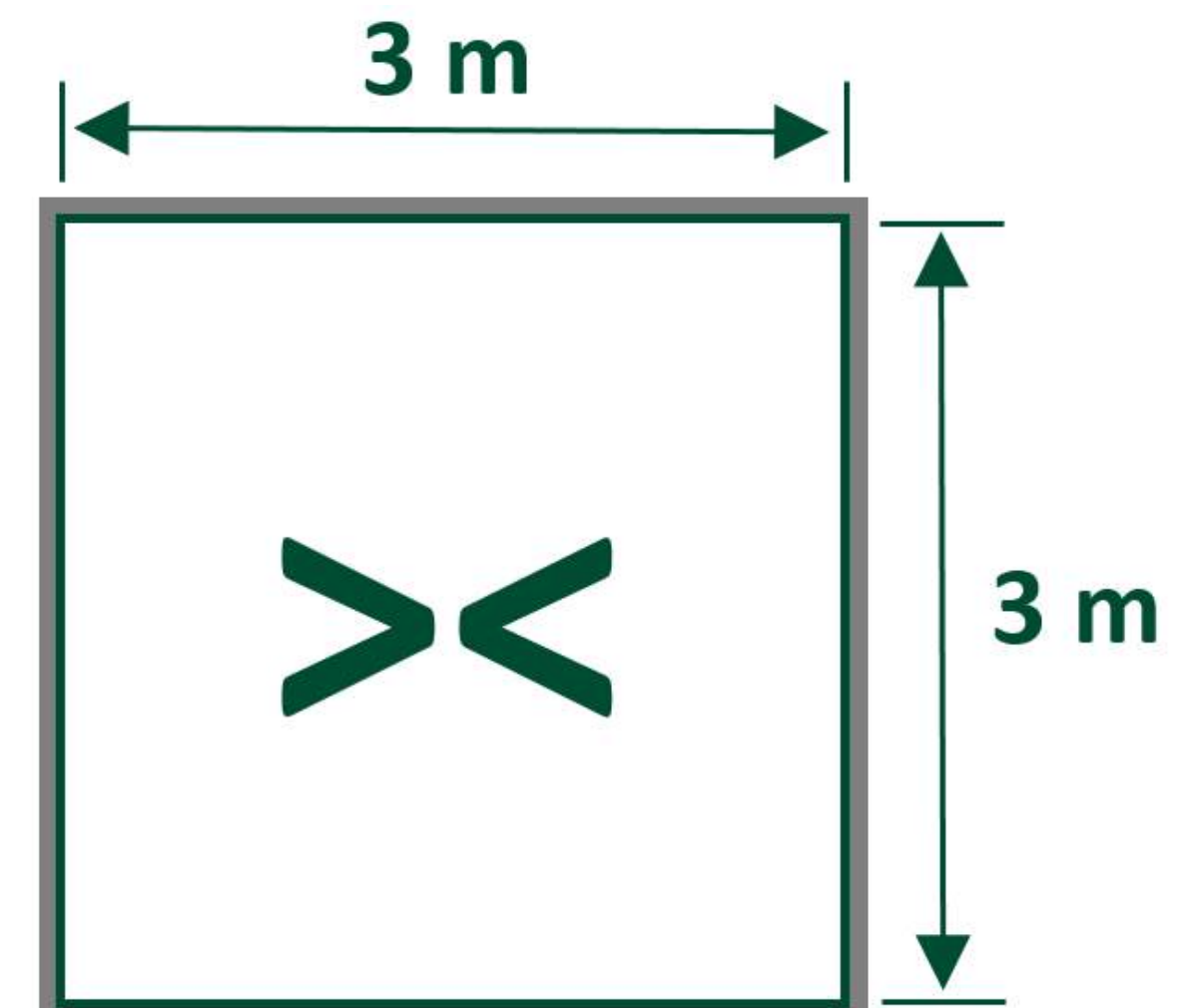

ÜRÜN KODU	ÖZELLİKLER	LOKASYON
RPF-01	1 YÜZEY	GÖRÜNTÜLE
RPF-02	1 YÜZEY	GÖRÜNTÜLE
RPF-03	1 YÜZEY	GÖRÜNTÜLE
RPF-04	1 YÜZEY	GÖRÜNTÜLE
RPF-05	1 YÜZEY	GÖRÜNTÜLE
RPF-06	1 YÜZEY	GÖRÜNTÜLE
RPF-07	1 YÜZEY	GÖRÜNTÜLE
RPF-08	1 YÜZEY	GÖRÜNTÜLE
RPF-09	1 YÜZEY	GÖRÜNTÜLE
RPF-10	1 YÜZEY	GÖRÜNTÜLE



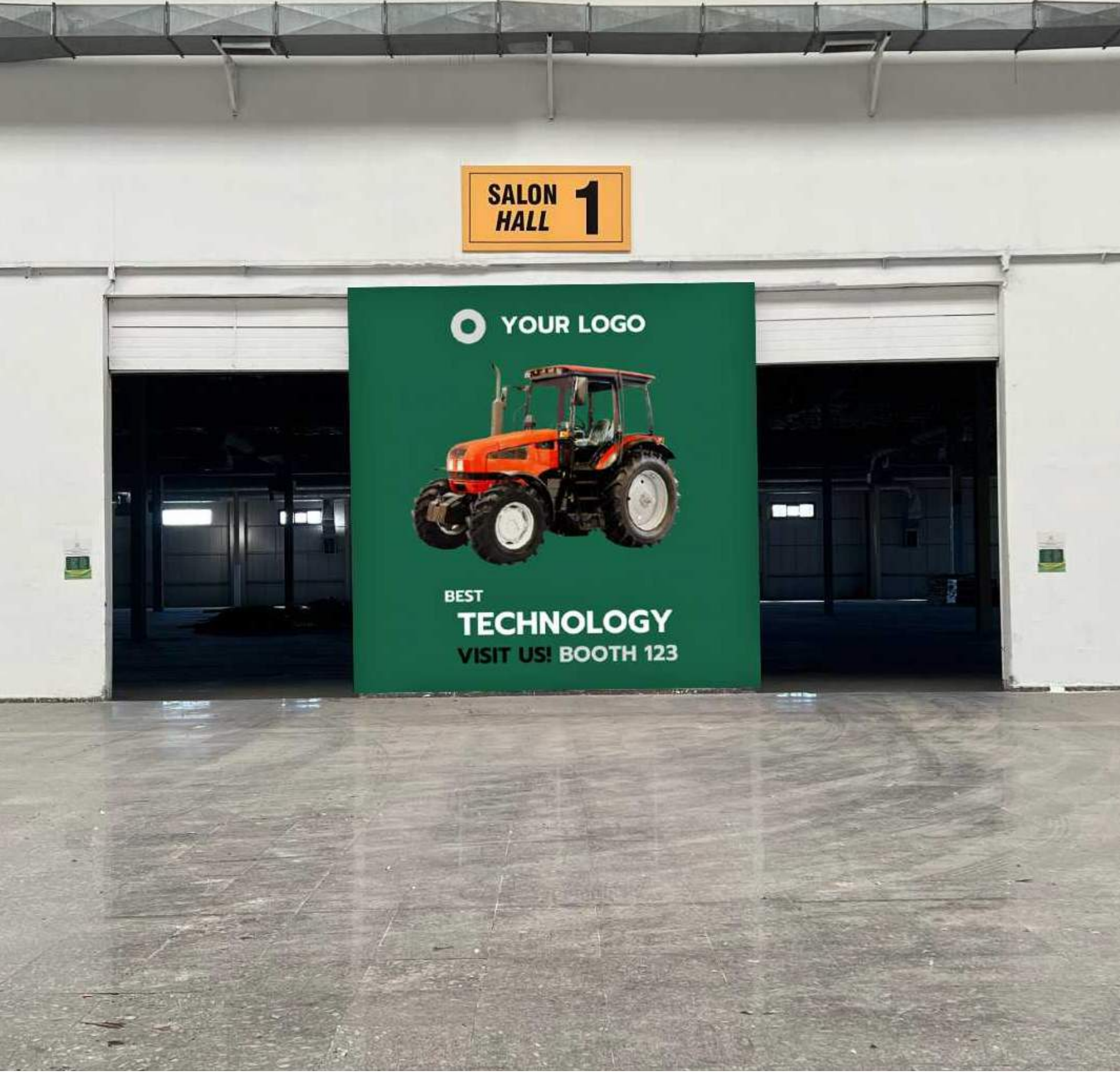

## REKLAM PANOLARI – SALON GİRİŞLERİ

Ziyaretçilerin yoğun olarak kullandığı Salon 1 ve Salon 2 girişlerinde yer alan reklam panolarıdır. Büyük ölçüleri, konumları ve özel uygulamalara uygun olmaları nedeniyle ziyaretçilerin görmeden geçemeyeceği dikkat çekici reklam seçenekleridir.

ÜRÜN KODU	ÖZELLİKLER	LOKASYON
RPF-01	1 YÜZEY	GÖRÜNTÜLE
RPF-02	1 YÜZEY	GÖRÜNTÜLE



### LOKASYON

SALON 1 / SALON 2  
GİRİŞLERİ



### TEKNİK DETAY

Vinil brandaya baskı

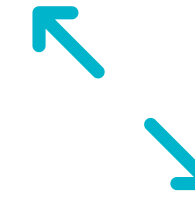

### ÖLÇÜLER

4,80 m (en)  
4,80 m (boy)

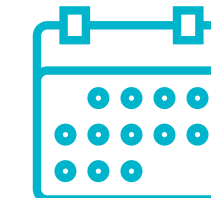

### TESLİMAT

Fuar açılış gününden  
2 hafta önce

## UYGULAMA DETAY

Tasarım reklam verene aittir. Baskı, uygulama ve söküm işleminden Tüyap sorumludur.

## ÖNEMLİ BİLGİLER

Reklam uygulamasının zamanında ve eksiksiz yapılabilmesi için reklam materyali tasarımı, katalogda tarif edilen özelliklere uygun olarak belirtilen teslimat tarihleri içerisinde proje ekibine iletilmelidir.

Baskı dosyası özellikleri: Baskıya Uygun PDF / 300 dpi CMYK TIFF

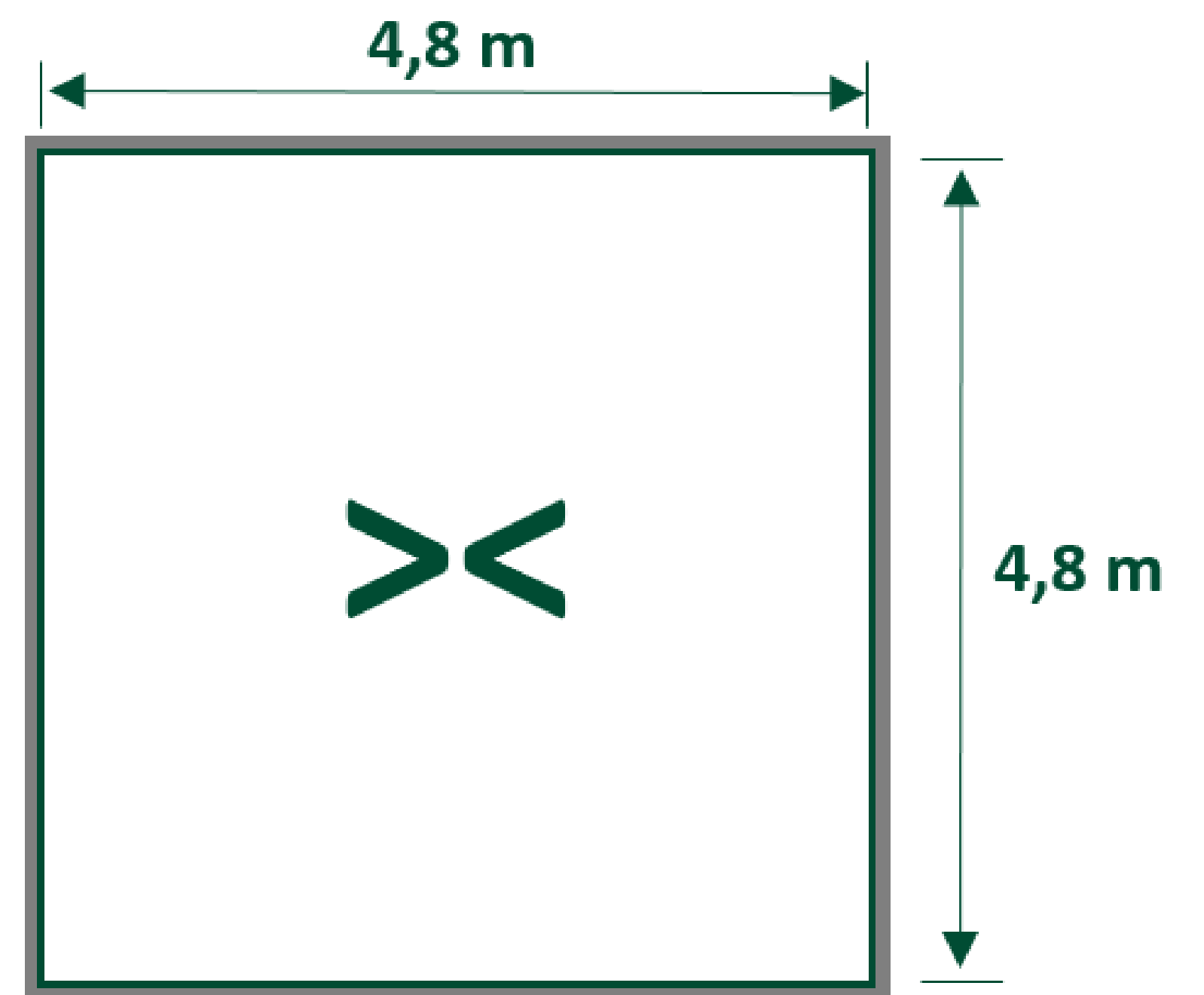





## REKLAM PANOLARI – WC

Fuar merkezinin farklı noktalarındaki WC'lerde lavabo ve pisuvar üstlerinde yer alan A4 boyutlarındaki reklam alanlarıdır. Ürün tanıtımı ve standı ziyaretçi yönlendirme için efektif bir üründür.

ÜRÜN KODU	ÖZELLİKLER	LOKASYON
WCP-01	44 ADET	GÖRÜNTÜLE
WCP-02	44 ADET	GÖRÜNTÜLE



### LOKASYON

FUAR ALANI WC'LER



### TEKNİK DETAY

A4, Tek Taraflı



### ÖLÇÜLER

A4

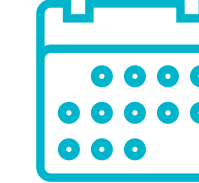

### TESLİMAT

Fuar açılış gününden  
2 hafta önce

## UYGULAMA DETAY

Tasarım reklam verene aittir. Baskı, uygulama ve söküm işleminden Tüyap sorumludur. Kullanılabilir pano adedi açılan sergi salonu sayısına bağlı olarak değişebilir.

## ÖNEMLİ BİLGİLER

Reklam uygulamasının zamanında ve eksiksiz yapılabilmesi için reklam materyali tasarımı, katalogda tarif edilen özelliklere uygun olarak belirtilen teslimat tarihleri içerisinde proje ekibine iletilmelidir.

Baskı dosyası özellikleri: Baskıya Uygun PDF / 300 dpi CMYK TIFF

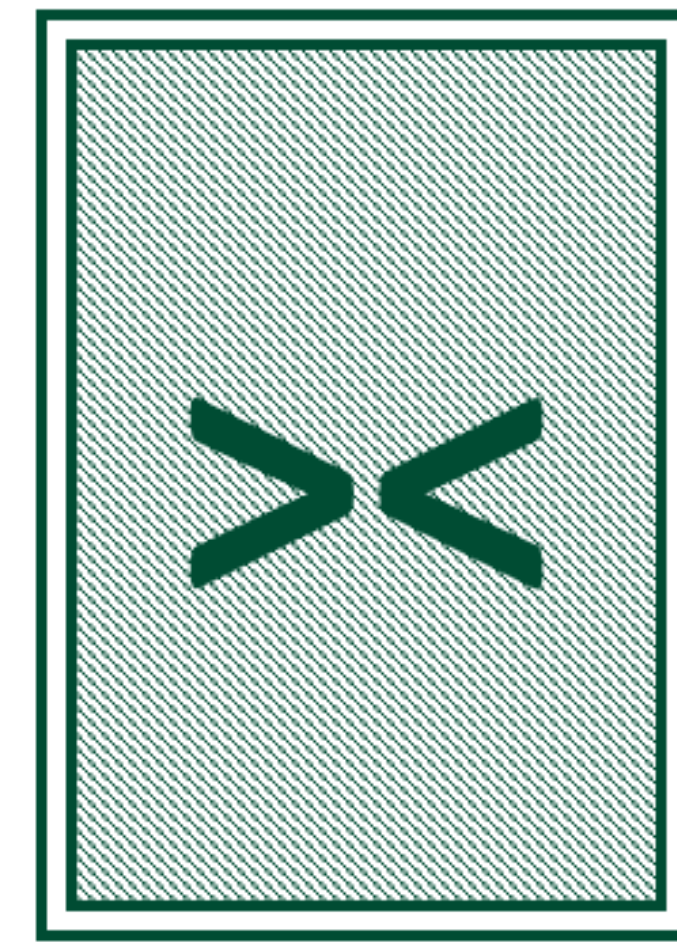

A4



ÜRÜN KODU	ÖZELLİKLER	LOKASYON
UAP-01	4 YÜZEY	GÖRÜNTÜLE
UAP-02	4 YÜZEY	GÖRÜNTÜLE
UAP-03	4 YÜZEY	GÖRÜNTÜLE
UAP-04	4 YÜZEY	GÖRÜNTÜLE
UAP-05	4 YÜZEY	GÖRÜNTÜLE
UAP-06	4 YÜZEY	GÖRÜNTÜLE

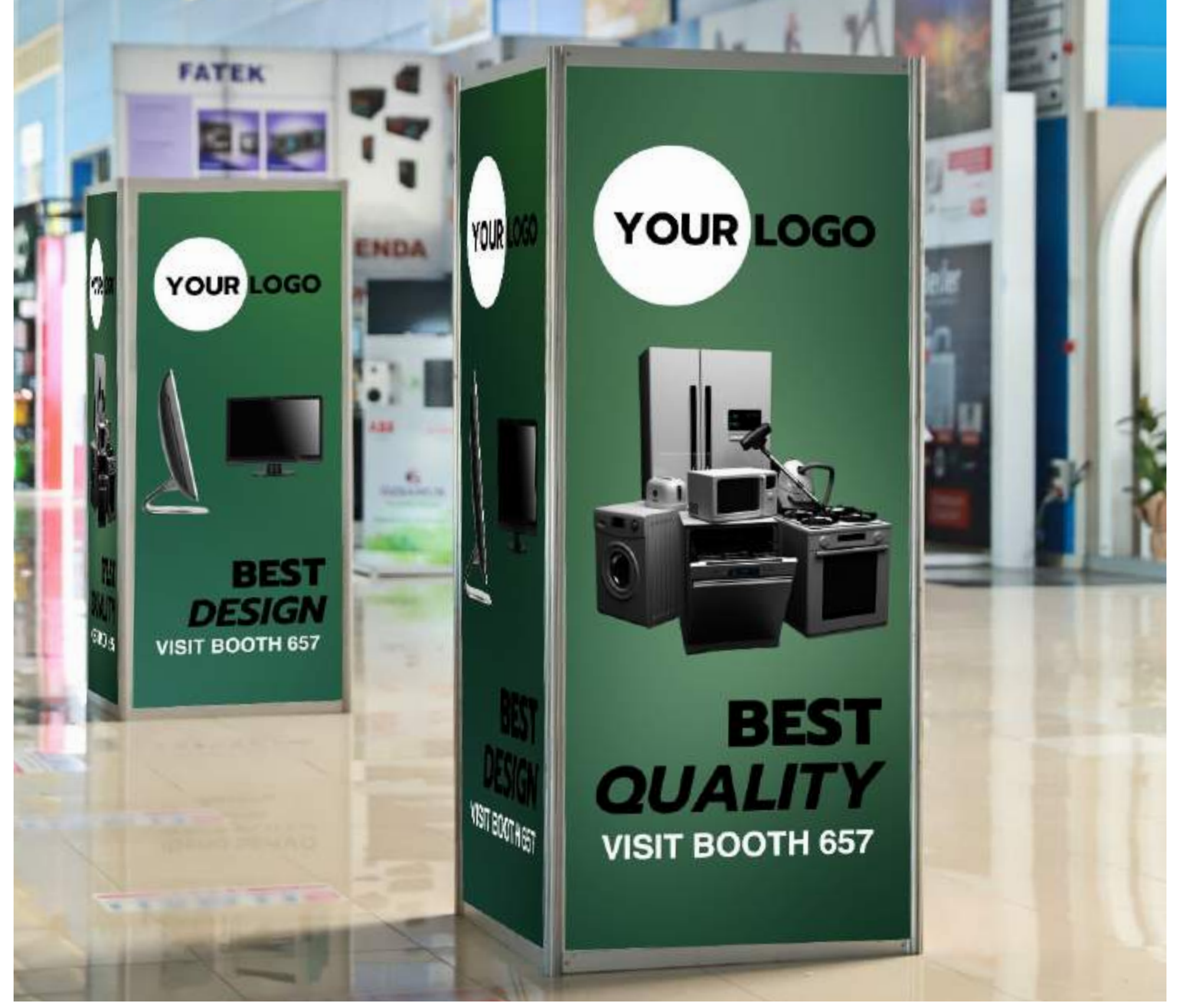

## 360° PANELLER

Ziyaretçi trafiğinin yoğun olduğu fuaye ve salon bağlantı koridorlarında yer alan kolonlara yapılan dört cepheli reklam giydirme uygulamalarıdır. Standına ziyaretçi çekmeyi amaçlayan katılımcılar için verimli ve etkili bir reklam mecrasıdır.



### LOKASYON

FUAYE



### TEKNİK DETAY

Laminasyonlu folyo baskı. Yapışabilen / Dikey

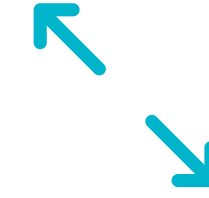

### ÖLÇÜLER

0,95 m (en)  
2,38 m (boy)

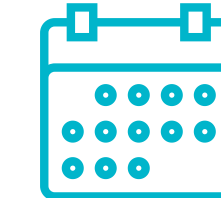

### TESLİMAT

Fuar açılış gününden  
2 hafta önce

## UYGULAMA DETAY

Tasarım reklam verene aittir. Baskı, uygulama ve söküm işleminden Tüyap sorumludur.

## ÖNEMLİ BİLGİLER

Reklam uygulamasının zamanında ve eksiksiz yapılabilmesi için reklam materyali tasarımı, katalogta tarif edilen özelliklere uygun olarak belirtilen teslimat tarihleri içerisinde proje ekibine iletilmelidir.

Baskı dosyası özellikleri:

Baskıya Uygun PDF / 300 dpi CMYK TIFF

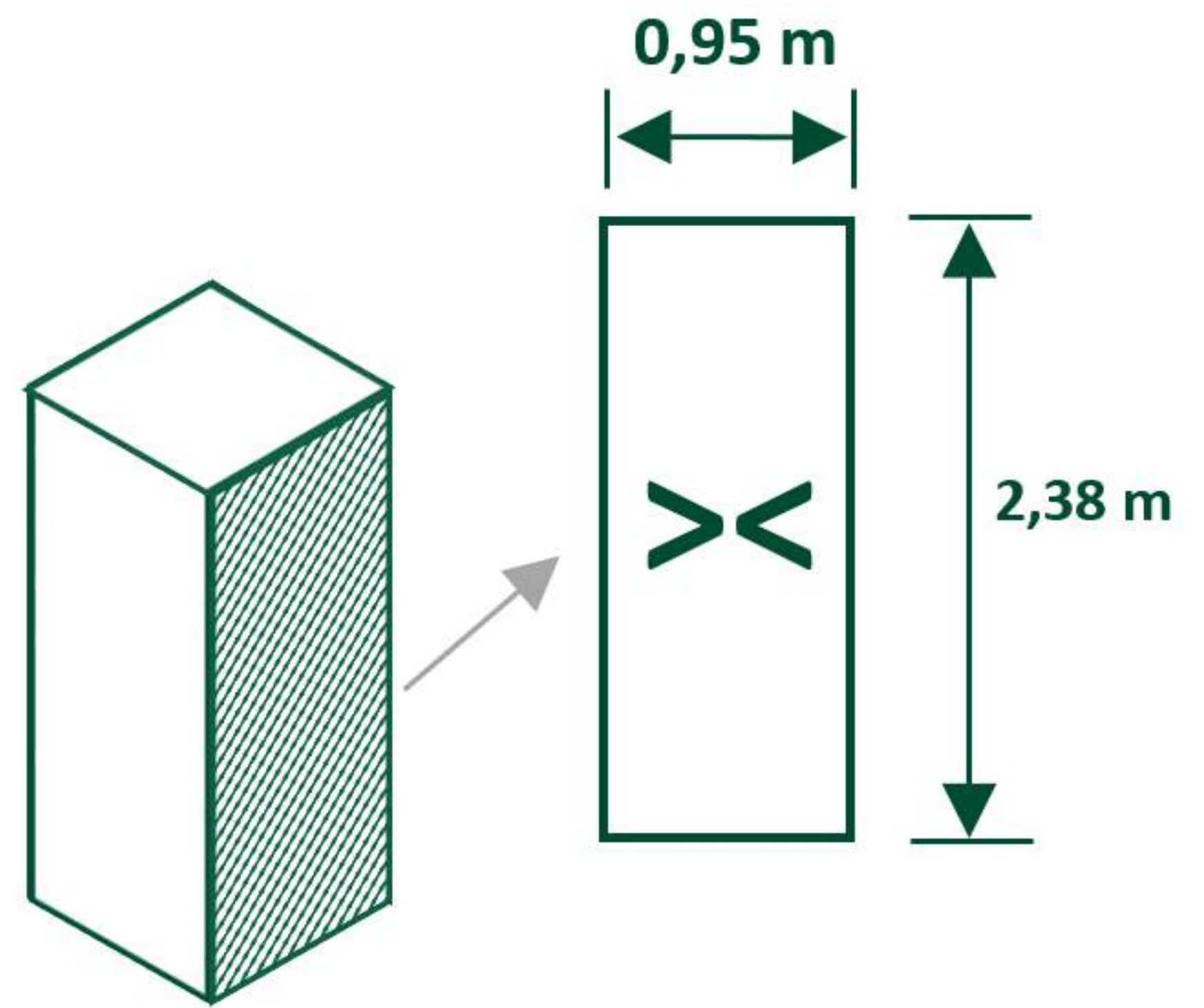



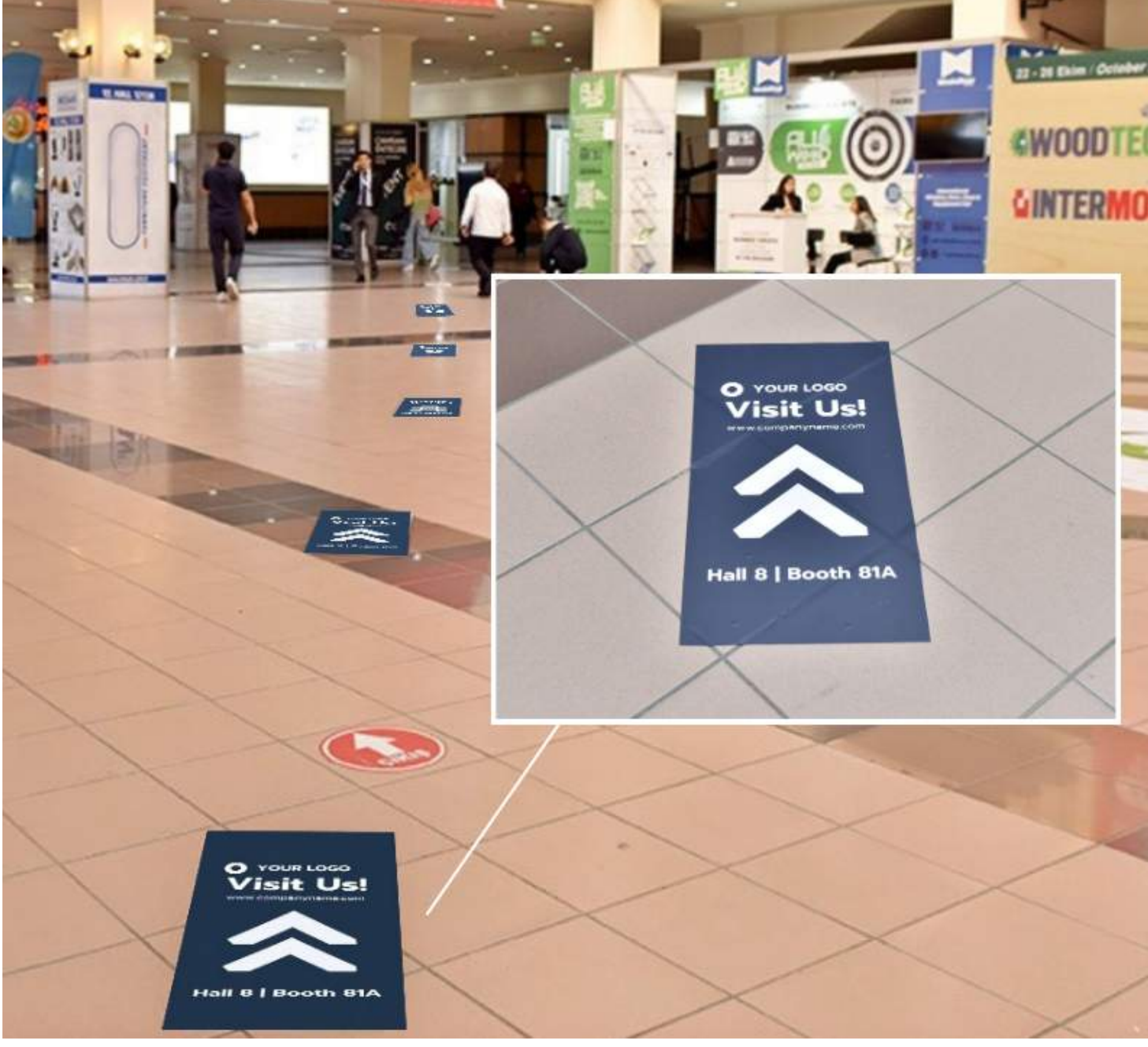

ÜRÜN KODU	ÖZELLİKLER	LOKASYON
ZRH - 01	10 ADET	<a href="#">GÖRÜNTÜLE</a>
ZRH - 02	10 ADET	<a href="#">GÖRÜNTÜLE</a>
ZRH - 03	10 ADET	<a href="#">GÖRÜNTÜLE</a>
ZRH - 04	10 ADET	<a href="#">GÖRÜNTÜLE</a>
ZRH - 05	10 ADET	<a href="#">GÖRÜNTÜLE</a>
ZRH - 06	10 ADET	<a href="#">GÖRÜNTÜLE</a>

## ZEMİN REKLAMLARI

Zemin Reklamları, yoğun ziyaretçi trafiği olan fuayelerde ve salonlar arası geçişlerde uygulanan reklam seçenekleridir. Katılımcı firmaların potansiyel müşterilerini doğrudan stantlarına yönlendirmek amacıyla tercih ettikleri bir reklam uygulamasıdır.

 **LOKASYON**  
FUAYE

 **TEKNİK DETAY**  
Floor Graphic Baskı

 **ÖLÇÜLER**  
35 cm (en)  
70 cm (boy)

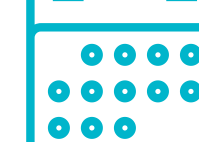
 **TESLİMAT**  
Fuar açılış gününden  
1 hafta önce

## UYGULAMA DETAY

Yalnızca fuaye alanlarında kullanılabilir. Sergi salonlarının içerisinde bu ürüne yer verilmez. Tasarım ve baskı reklam verene aittir, uygulama ve söküm işleminden Tüyap sorumludur.

## ÖNEMLİ BİLGİLER

Reklam uygulamasının zamanında ve eksiksiz yapılabilmesi için basılı reklam materyali, katalogta tarif edilen özelliklere uygun olarak belirtilen teslimat tarihleri içerisinde Tüyap Konya Teknik Ofis'e iletilmelidir. Teslim edilen paketlerin üzerine reklam veren firma adı ve ilgili reklam mecrası yazılmalıdır. (Örn: TEST FİRMA, MEGABOARD)

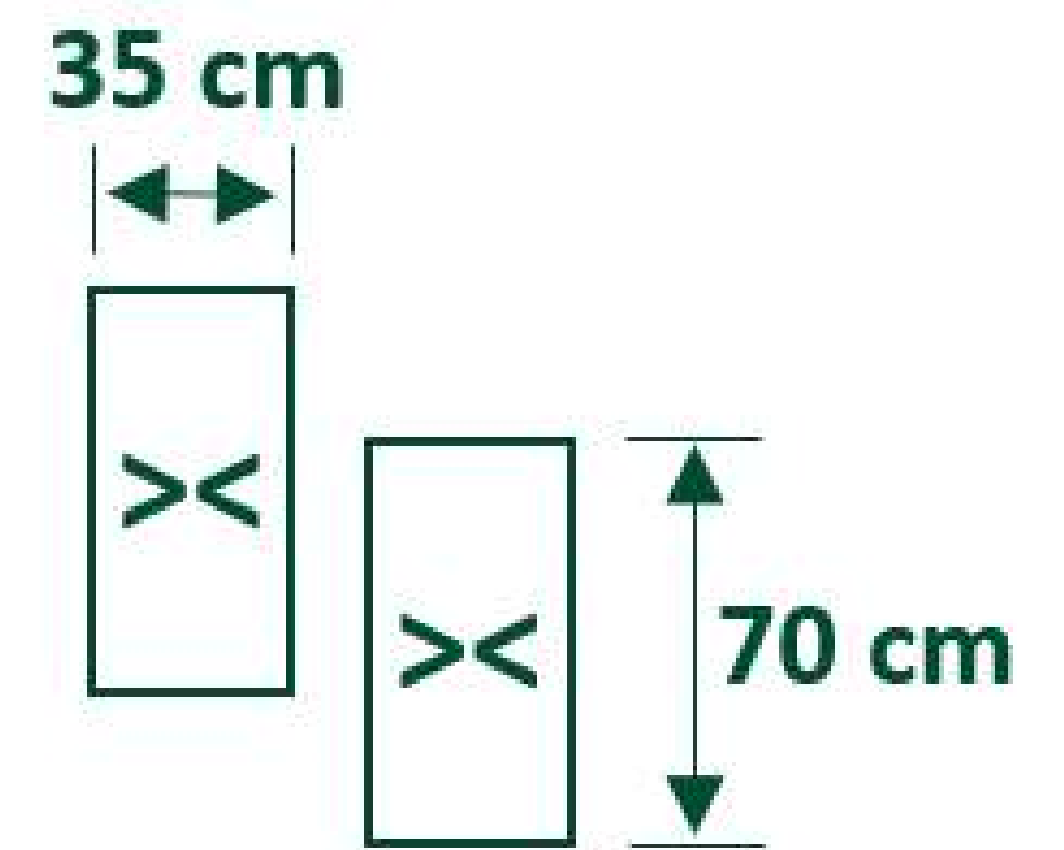





## TAVAN REKLAMLARI – FUAYE

Ziyaretçilerin yoğun olarak kullandığı fuayede yer alan tavan reklamlarıdır. Büyük ölçüleri ve konumları nedeniyle ziyaretçilerin görmeden geçemeyeceği dikkat çekici reklam seçenekleridir.

ÜRÜN KODU	ÖZELLİKLER	LOKASYON
FTR-01	2 YÜZEY	GÖRÜNTÜLE
FTR-02	2 YÜZEY	GÖRÜNTÜLE
FTR-03	2 YÜZEY	GÖRÜNTÜLE
FTR-04	2 YÜZEY	GÖRÜNTÜLE
FTR-05	2 YÜZEY	GÖRÜNTÜLE



### LOKASYON

FUAYE



### TEKNİK DETAY

Blackout Baskı / Vinil  
Çift taraflı

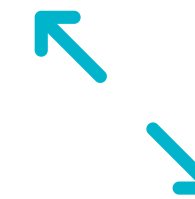

### ÖLÇÜLER

5,00 m (en)  
4,00 m (boy)



### TESLİMAT

Fuar kurulum  
tarihinden 2 hafta önce

## UYGULAMA DETAY

Tasarım reklam verene aittir. Baskı, uygulama ve söküm işleminden Tüyap sorumludur.

## ÖNEMLİ BİLGİLER

Reklam uygulamasının zamanında ve eksiksiz yapılabilmesi için reklam materyali tasarımı, katalogta tarif edilen özelliklere uygun olarak belirtilen teslimat tarihleri içerisinde proje ekibine iletilmelidir.

Baskı dosyası özellikleri: Baskıya Uygun PDF / 300 dpi CMYK TIFF

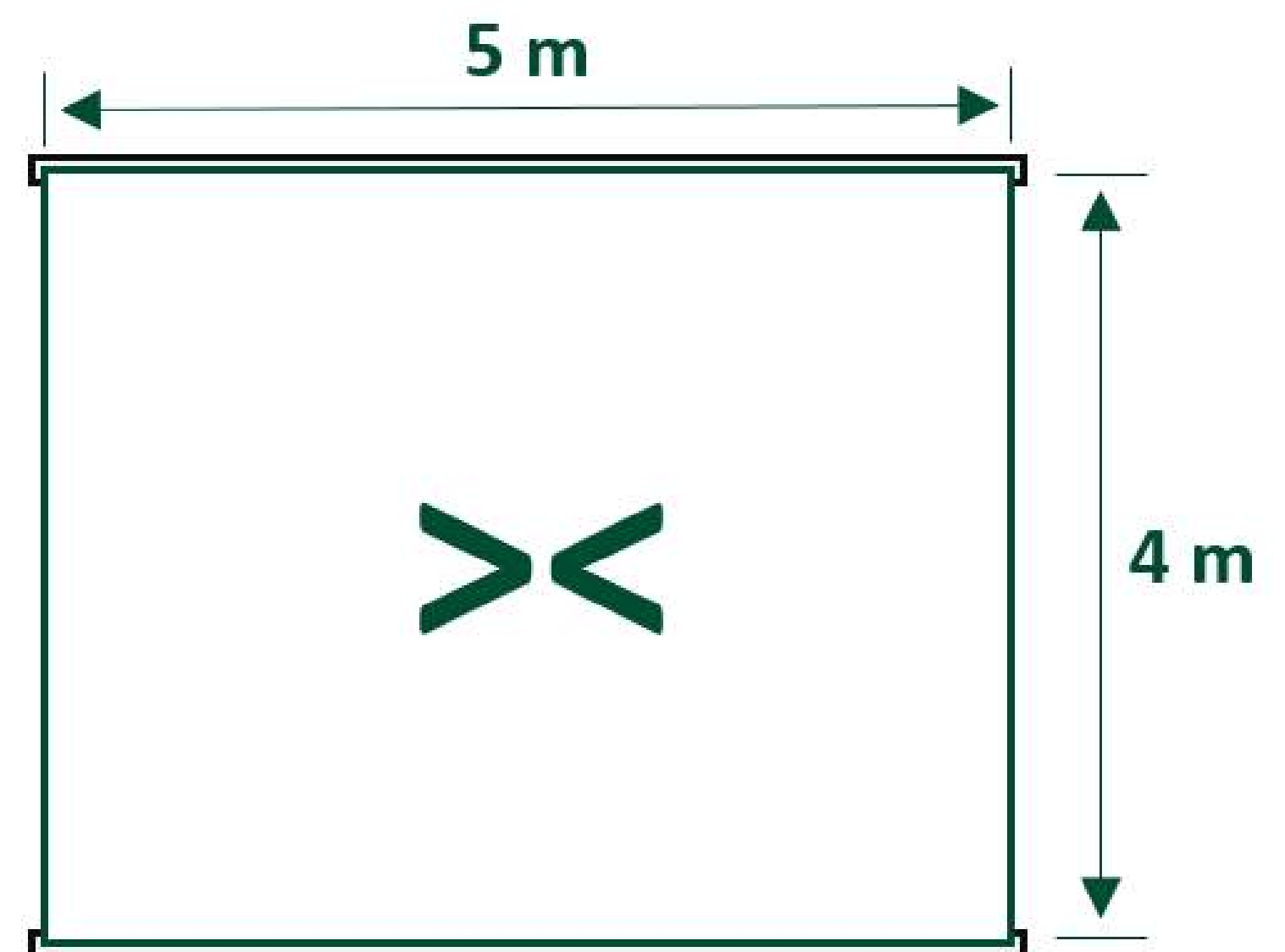





## ÜRÜN KODU

HTE

## ÖZELLİKLER

1 GÜN / 2 ELEMAN



## LOKASYON

FUAYELER

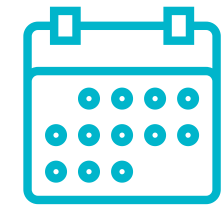

## PROJE ONAYI

Fuar açılışından  
1 hafta önce

## HAREKETLİ TANITIM ELEMANI

Fuayelerde ve salon girişlerinde ürün ve hizmetleriniz ile ilgili materyalleri dağıtarak firmanızın tanıtımını yapacak görevli ve maskotlardır. Sınırlı sayıda firmanın kullanabileceği, yüksek görünürlük sağlayan bir reklam aracıdır. Ürün tanıtmak ve standına ziyaretçi çekmek isteyen firmalar etkili bir reklam aracıdır.

## UYGULAMA DETAY

Tanıtım elemanı temini ve ilgili her türlü yükümlülük reklam verenin sorumluluğundadır.

## ÖNEMLİ BİLGİLER

Promosyon ürünü ve tanıtım materyali dağıtımını yalnızca Tüyap'ın belirlediği alanlar içerisinde gerçekleştirilebilir. Kostüm uygulamaları ve dağıtılacak materyaller fuar proje ekibinin onayına tabidir.





## III. DİJİTAL PAZARLAMA & REKLAM ÇÖZÜMLERİ

### Bannerlar

Fuar Web Sitesi Banner 23

Online Kayıt Banner Alanı 24

Remarketing 1 Milyon Gösterim 25

### İçerik Reklamları

Sosyal Medya Paylaşım 26





## FUAR WEB SİTESİ BANNER

Potansiyel ziyaretçiler tarafından yıl boyu takip edilen fuar web sitesi ana sayfasındaki banner reklamları kullanarak fuar öncesinde hedef kitlenizin sizi bulmasını sağlayın. Sınırlı sayıda firmanın faydalanabileceği, ölçümlenebilir, verimli bir opsiyon olan web sitesi banner reklaminıza link vererek firma web sitenize değerli trafik çekebilirsiniz.



**FUAR WEB SİTESİ  
ANA SAYFA**

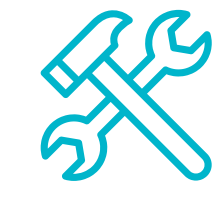

**TEKNİK DETAY**  
jpeg, png formatta  
banner



**ÖLÇÜLER**  
728 x 90 piksel  
Yatay

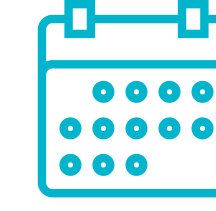

**TESLİMAT**  
Reklam yayın  
tarihinden 1 hafta önce

ÜRÜN KODU	ÖZELLİKLER
WBN-01	Ana Sayfa Slider Üstü Banner
WBN-02	Ana Sayfa Metin Alanı Altı Banner
WBN-03	Ana Sayfa Haber Alanı Altı Banner

## UYGULAMA DETAY

Tasarım reklam verene aittir, uygulama ve raporlamadan Tüyap sorumludur.

## ÖNEMLİ BİLGİLER

Reklamın yayına alınacağı tarihten en geç 1 hafta önce banner belirtilen özelliklere uygun olarak katılımcı firma tarafından hazırlanmalı ve yönlendirme yapılacak link ile birlikte satış temsilcisine iletilmelidir. Banner fuar kapanışından 1 hafta sonra yayından kaldırılır.

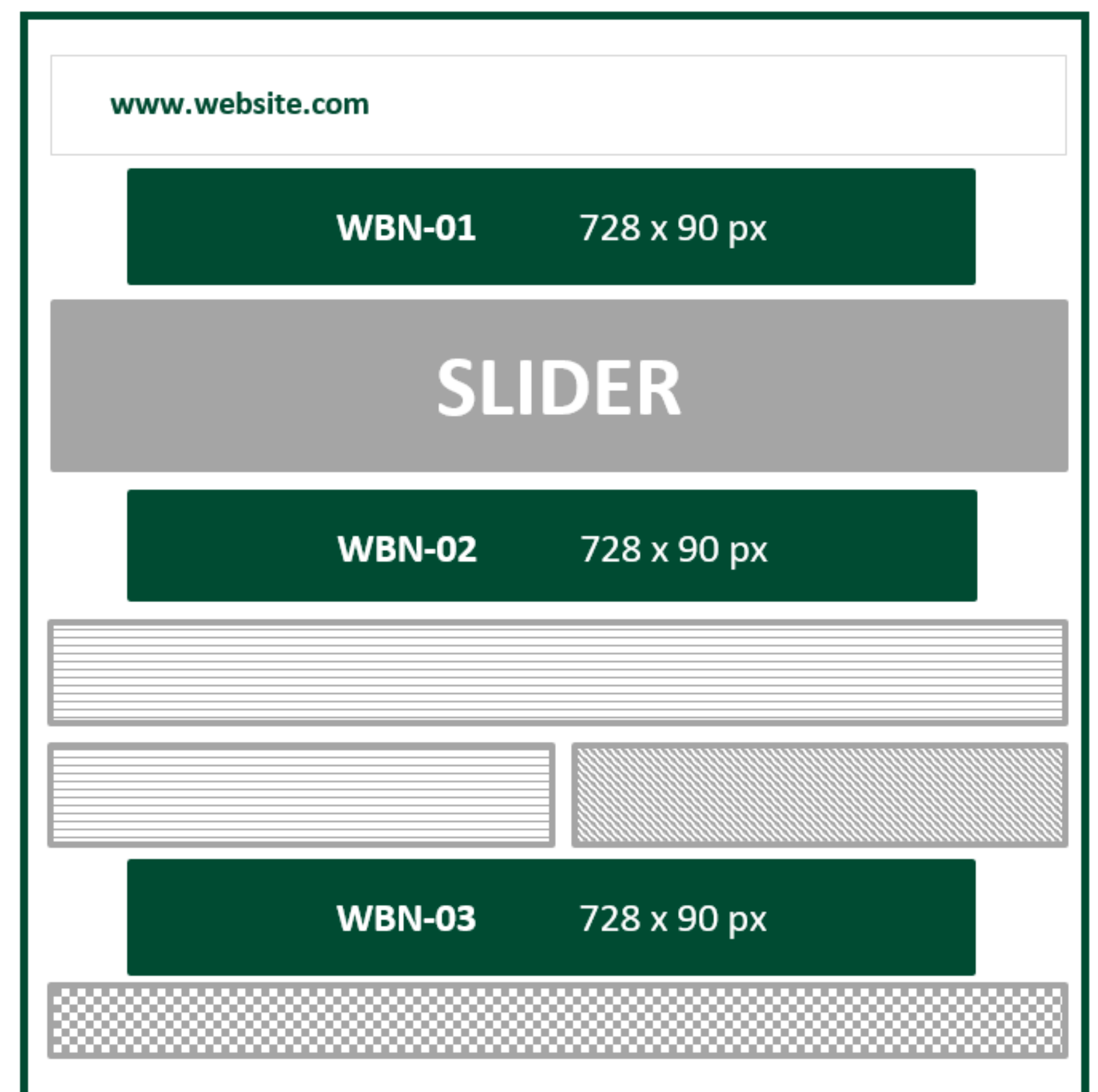



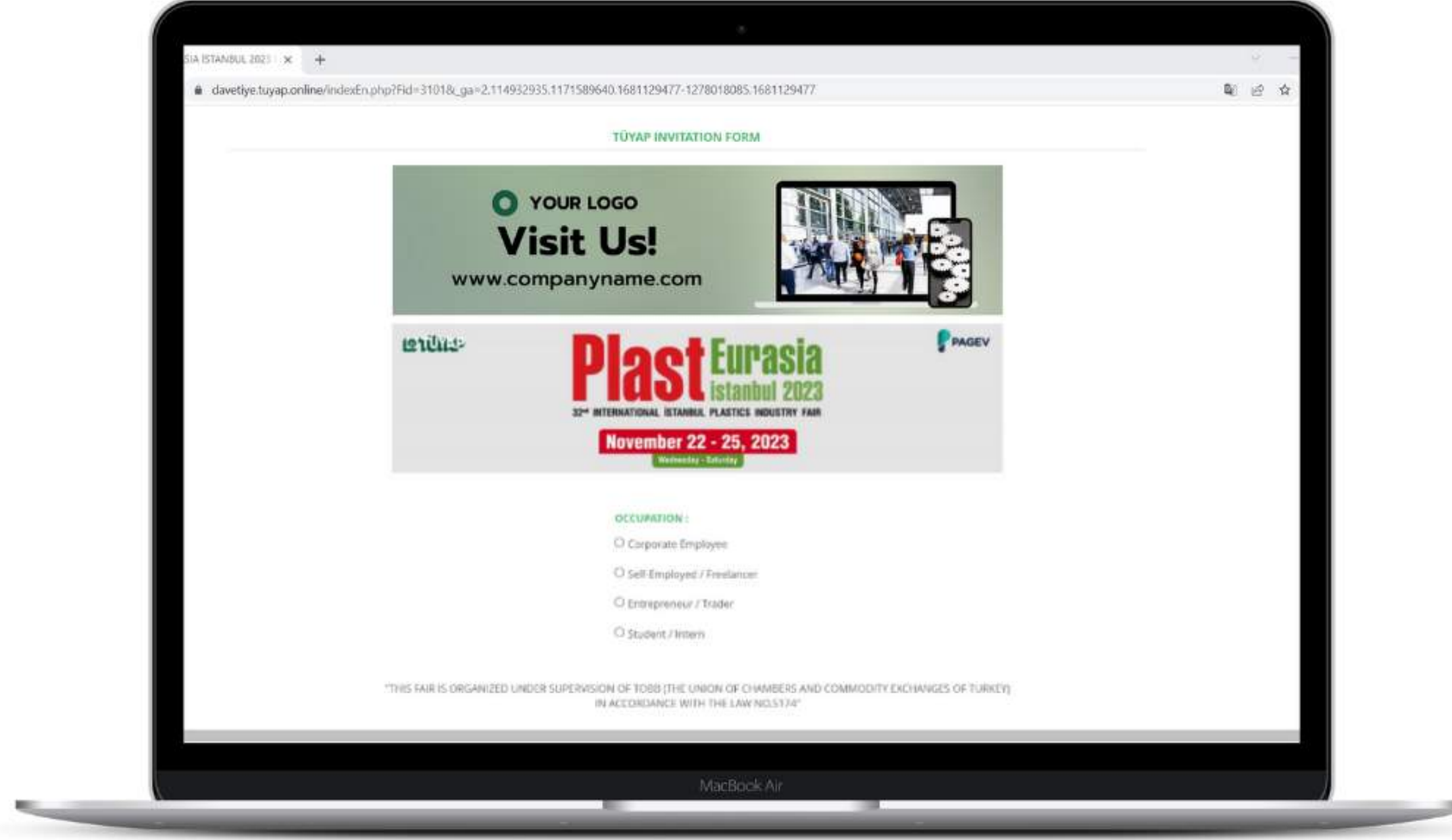

## ONLINE KAYIT BANNER ALANI

Potansiyel müşterilerinizin fuar ziyareti için ön kayıt yaptığı online kayıt sayfasında banner reklamınızla yer alarak markanızı öne çıkarın, ziyaretçileri ilgili web sayfalarınıza yönlendirin

ÜRÜN KODU	ÖZELLİKLER
OKB	WEB BANNER



**MECRALAR**  
FUAR WEB SİTESİ  
ONLINE KAYIT SAYFASI



**TEKNİK DETAY**  
jpeg, png formatta  
banner



**ÖLÇÜLER**  
1140 x 280 piksel  
Yatay



**TESLİMAT**  
Reklam yayın  
tarihinden 1 hafta  
önce

## UYGULAMA DETAY

Tasarım reklam verene aittir, uygulama ve raporlamadan Tüyap sorumludur.

## ÖNEMLİ BİLGİLER

Reklamın yayına alınacağı tarihten en geç 1 hafta önce banner belirtilen özelliklere uygun olarak katılımcı firma tarafından hazırlanmalı ve yönlendirme yapılacak link ile birlikte satış temsilcisine iletilmelidir.

Online kayıt sayfası fuar açılış tarihinden 6 ay önce yayına açılmaktadır.

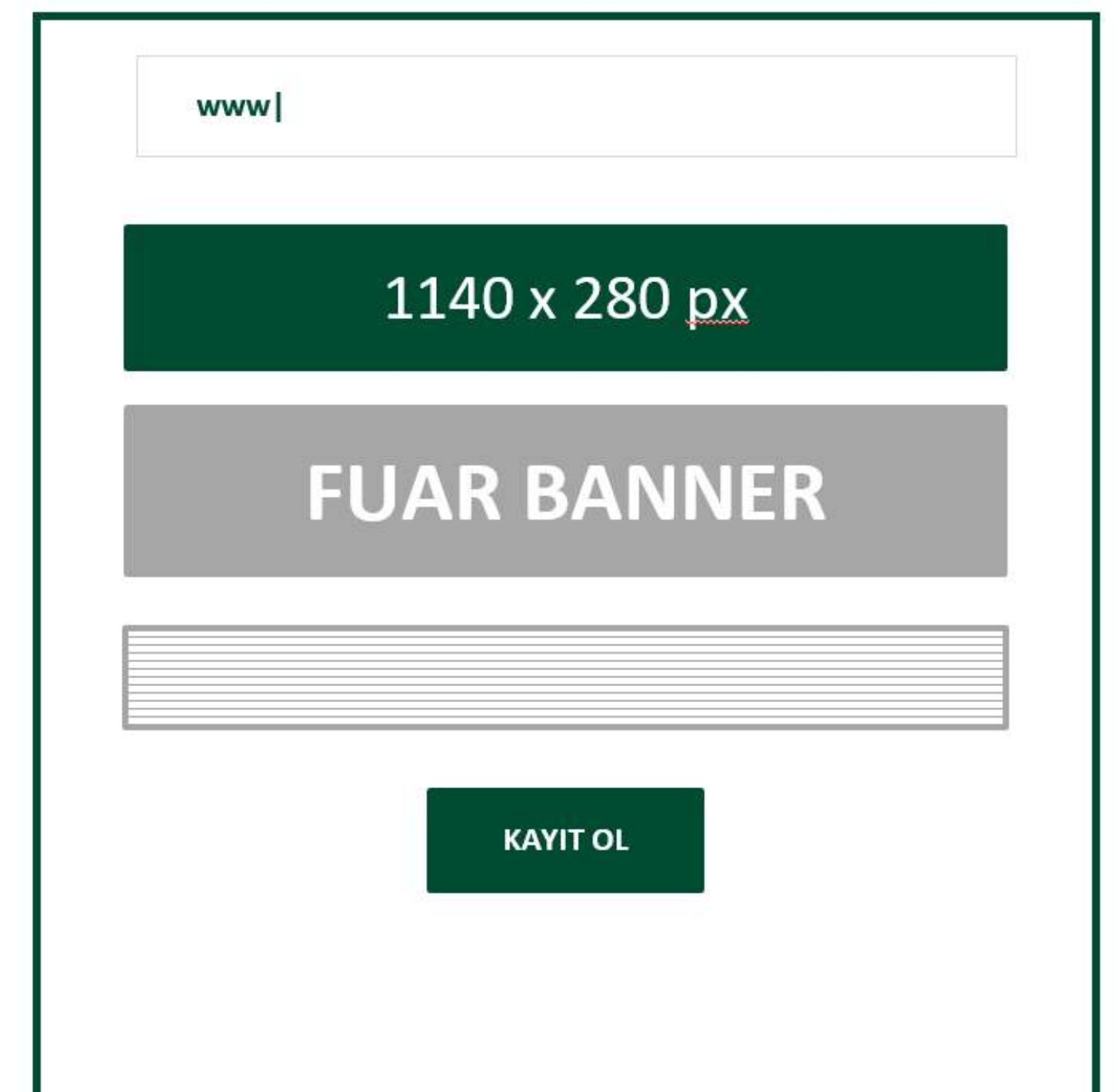



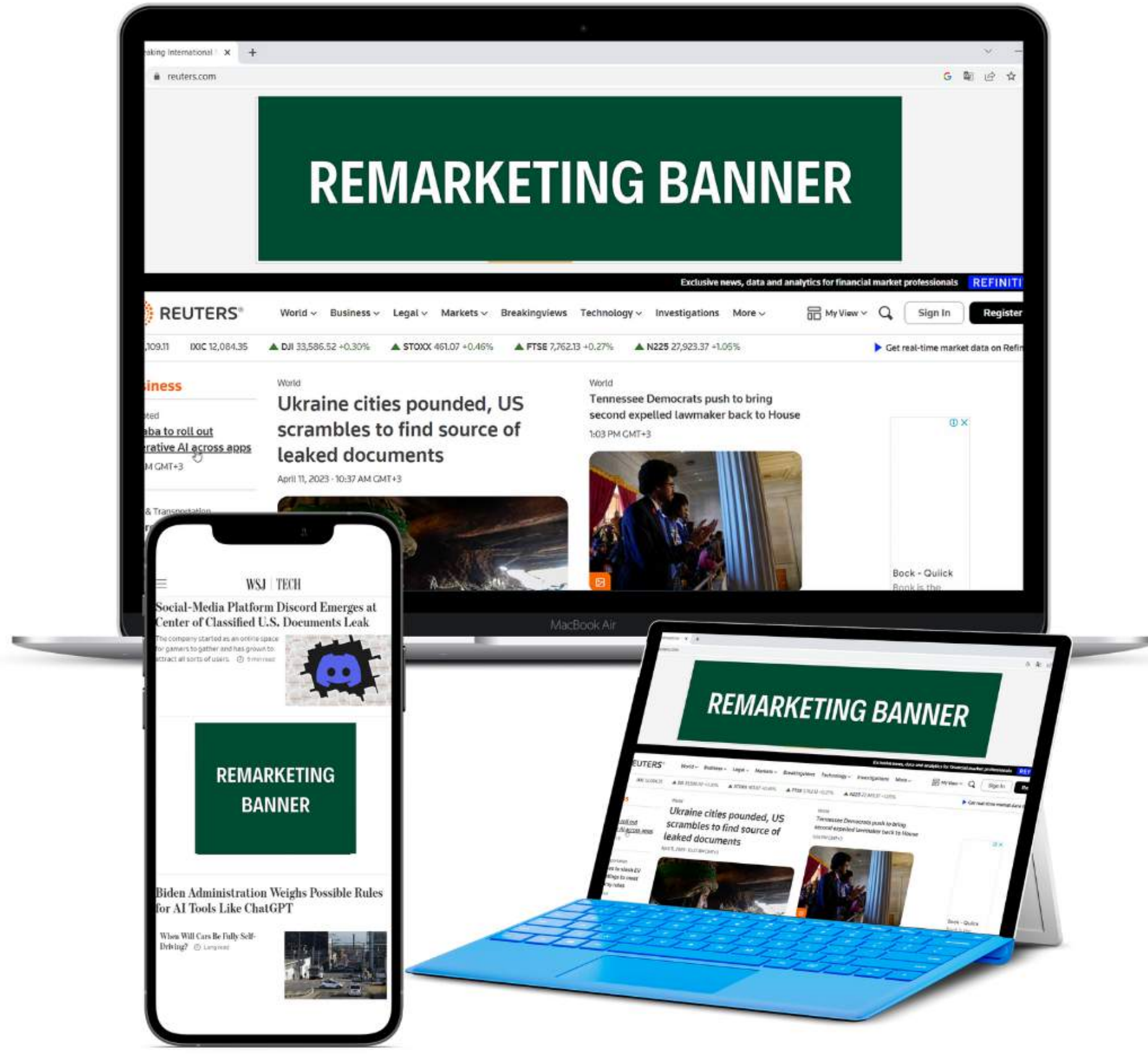

## REMARKETING

Remarketing, fuar web sitesini ziyaret eden kişilerin etiketlenerek, siteden ayrıldıktan sonra ziyaret ettikleri diğer sitelerde tekrar reklamınızı görmelerini sağlar. Böylece, potansiyel ziyaretçileri başka sitelerde reklamlarınız ile yeniden yakalayabilir, kendi web sitenize yönlendirerek ürün ve hizmetlerinizi tanıtabilirsiniz.



WEB



jpeg, png format  
150 kb maks.  
büyüklükte banner

ÜRÜN KODU

Özellikler

RMK

1 Milyon Gösterim



Bkz. > Önemli Bilgiler



Reklam yayın tarihinden  
2 Hafta Önce

## UYGULAMA DETAY

Tasarım reklam verene aittir, uygulama ve raporlamadan Tüyap sorumludur.

## ÖNEMLİ BİLGİLER

Reklamın yayınlanacağı tarihten en geç 2 hafta öncesinde, belirtilen özelliklere uygun banner seti katılımcı firma tarafından hazırlanmalı ve yönlendirme yapılacak link ile birlikte satış temsilcisine iletilmelidir.

Duyarlı görüntülü reklamlar için sık kullanılan boyutlar hakkında – Google Ads Yardım



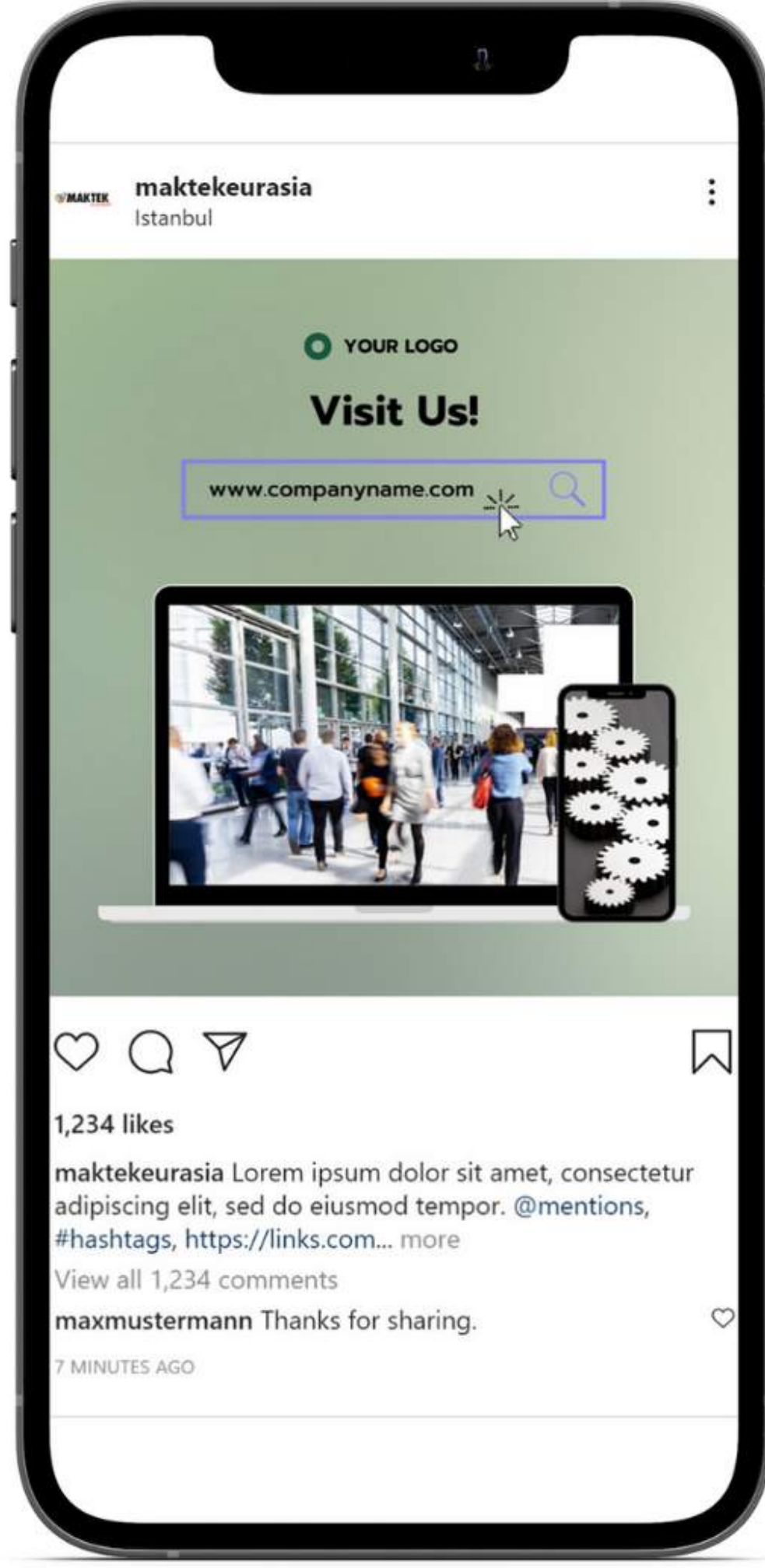

## SOSYAL MEDYA PAYLAŞIM

Ürün veya markanızın fuarın resmi sosyal medya sayfalarında tanıtımını sağlar. Fuar öncesinde, sırasında ve sonrasında paylaşım yapabilir, hedef kitlenizle iletişimi tüm yıla yayabilirsiniz.



**FUAR SOSYAL  
MEDYA HESAPLARI**



**jpeg formatta görsel  
içerik ve metin içeriği**



**Bkz. > Önemli Bilgiler**



**Paylaşım tarihinden  
1 hafta önce**

**ÜRÜN KODU**

**Özellikler**

SMP

Tüm Hesaplarda 1 Paylaşım

## UYGULAMA DETAY

Tasarım ve metinlerden reklam veren, paylaşımlardan Tüyap sorumludur.

## ÖNEMLİ BİLGİLER

Reklam paylaşımlarının yapılacağı tarihten en geç 1 hafta öncesinde, belirtilen özelliklere uygun görsel ve metin içerikleri katılımcı firma tarafından hazırlanmalı ve satış temsilcisine iletilmelidir. Katıldığınız fuarın sosyal medya hesapları ve güncel post ölçülerini fuar proje ekibinden talep edebilirsiniz. Yayınlanan içerikler fuar kapanışından 1 hafta sonra yayından kaldırılır.

Ölçüler:

Facebook: 1200 x 628 px

Linkedin: 520 x 320 px

Instagram: 1080 x 1080 px / 1080 x 1350 px



# BASKILI MALZEME REKLAM ÇÖZÜMLERİ



## IV. BASKILI MALZEME REKLAM ÇÖZÜMLERİ

<u>Katılımcı Listesi Öne Çıkarma</u>	28
<u>Yerleşim Krokisi Logo</u>	29
<u>Ziyaretçi El Rehberi İlanları</u>	30
<u>Ziyaretçi Yaka İpi Reklam</u>	31





### KATILIMCI LİSTESİ LIST OF EXHIBITORS

SALON / HALL 7		SALON / HALL 8	
FİRMA ADI / COMPANY NAME	STAND	FİRMA ADI / COMPANY NAME	STAND
AJAN ELEKTRONİK SERVİS SAN. VE TİC. LTD. ŞTİ.	713	ALERİ TEKNİK MAK. SAN. VE TİC. LTD. ŞTİ.	803
AKYAPAK MAKİNA SANAYİ TİCARET A. Ş.	716	İMAŞ MAKİNE SAN. A.Ş.	806
ATLAS CNC MAKİNA TİCARET A.Ş.	710	KESMAK MAKİNA SAN. VE TİC. LTD. ŞTİ.	804
BAYKAL MAKİNA	714	LASERİST MAKİNA İTH. İHR. PAZ. SAN. VE TİC. LTD. ŞTİ.	811
BYSTRONIC LAZER VE BÜKME MAKİNELERİ SAN. VE TİC. LTD. ŞTİ.	705	M-BEND METAL ÇELİK MAKİNA İNŞ. SAN. TİC. LTD. ŞTİ.	810
DENER MAK. SAN. VE TİC. LTD. ŞTİ.	718	MİTAŞ KESİCİ TAKIM HAVACILIK VE SAVUNMA SAN. TİC. LTD. ŞTİ.	800A
DURMAZLAR MAKİNA SAN. VE TİC. A. Ş.	704	MÖŞÖLLER MAKİNA DIŞ. TİC. DENİZCİLİK LTD. ŞTİ.	826
ERMAKSAN MAKİNA SAN. VE TİC. A. Ş.	715	NATSU MAKİNA İNŞAAT İNŞ. MLZ. SAN. TİC. A. Ş.	800C
KROMAŞ METAL VE MAKİNE SAN. TİC. LTD. ŞTİ.	700	NOVA TESTERE MAK. SAN. VE TİC. LTD. ŞTİ.	814
LUPAMAT MAKİNA SANAYİ A.Ş.	704A	NUKON LAZER MAKİNA METAL SAN. VE TİC. A.Ş.	802
MVD İNAN TAKİM TEZG. SAN. A.Ş.	708	SAĞLAMLAR PUNTA KAYMAK OTOM. MAK. SAN. TİC. LTD. ŞTİ.	821
SENTOR MAKİNA TİCARET A.Ş.	711	SANPA ELEKTRİK MALZ. PAZ. TİC. VE SAN. LTD. ŞTİ.	809
SİMER SAC İŞLEME MERKEZİ SANAYİ VE TİCARET A.Ş.	707	TEMELSAN MAKİNA SAN. VE TİC. LTD. ŞTİ.	805
SİMTED MAKİNA SAN. VE MAM. TİC. LTD. ŞTİ.	709	TESLAMAK MAKİNA METAL OTOMASYON VE SERVİS HİZ. LTD. ŞTİ.	829
ŞAHİN CNC PLAZMA KESİM MAK. SAN. TİC. LTD. ŞTİ.	706	TUBEND MAKİNA SAN. VE TİC. A.Ş.	818
ŞAHİNLER METAL MAKİNA ENDÜSTRİ A.Ş.	703	VERA OTOMASYON MAKİNA SAN. VE DIŞ. TİC. LTD. ŞTİ.	823
TEKNO 2000 PAZARLAMA	717	YÖRÜK HİDROLİK MAK. İNŞ. SAN. TİC. LTD. ŞTİ.	812
TRUMPF Makina San. A.Ş.	712		
UZAY MAKİNA TAKİM TEZ. SAN. VE TİC. A.Ş.	701/702		
UZTES MAKİNA İTH. İHR. MÜMS. SAN. TİC. A.Ş.	701/702		



**ZİYARETÇİ REHBERİ &  
FUAYE YERLEŞİM  
PLANLARI**



**Fuar açılış gününden  
1 ay önce**

**ÜRÜN KODU**

KLH

**ÖZELLİKLER**

SERGİ SALONU BAŞINA  
MAKSİMUM 5 FİRMA

## KATILIMCI LİSTESİ ÖNE ÇIKARMA

Kayıt alanlarında, fuayelerde ve salon girişlerinde yer alan katılımcı listeleri ve salon krokilerinde sunulan reklam çözümleri, firmanızın konumunu öne çıkararak, ziyaretçileri standınıza yönlendirmenizi kolaylaştırır. Firmanız bulunduğu salon listesinde en üst sırada yer alır ve farklı zemin rengiyle öne çıkarılır.

## UYGULAMA DETAY

Tasarım, baskı ve uygulamadan Tüyap sorumludur.

## ÖNEMLİ BİLGİLER

Tasarım, baskı ve uygulama süreleri göz önünde bulundurulduğunda ilgili reklam ürünü için en geç fuardan 1 ay önce sipariş verilmelidir. Belirtilen son sipariş tarihi sonrası ürün satışa kapanacaktır.



## SALON PLANI / LAYOUT

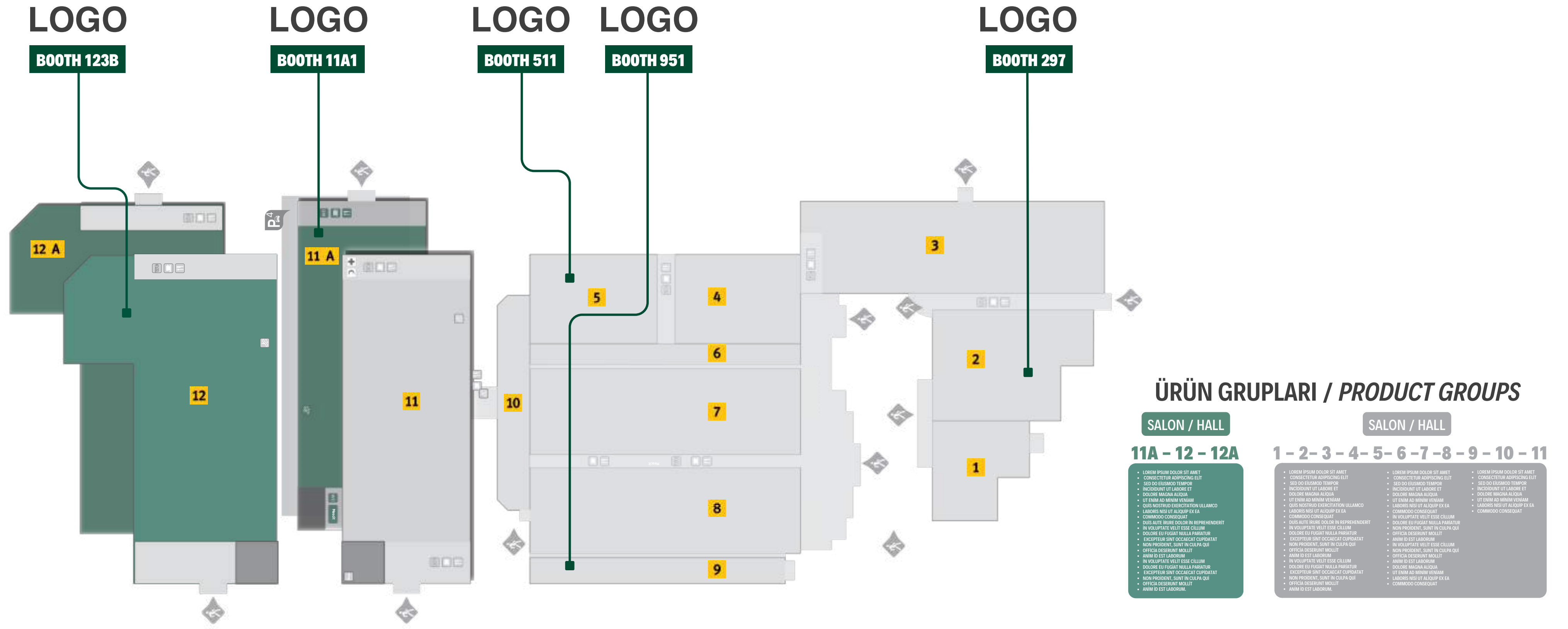

Ürün görseli temsilidir.

## YERLEŞİM KROKİSİ LOGO

Kayıt alanlarında, fuayelerde ve salon girişlerinde yer alan katılımcı listeleri ve salon krokilerinde sunulan reklam çözümleri, firmanızın konumunu öne çıkararak, ziyaretçileri standınıza yönlendirmenizi kolaylaştırır.

ÜRÜN KODU	ÖZELLİKLER
YKL	SERĞİ SALONU BAŞINA MAKSİMUM 2 FİRMA

**MECRALAR**  
ZİYARETÇİ REHBERİ &  
FUAYE YERLEŞİM  
PLANLARI

**TEKNİK DETAY**  
Vektörel Logo

**SİPARİŞ TARİHİ**  
Fuar açılış  
gününden 1 ay önce

**TESLİMAT**  
Fuar açılış gününden  
3 hafta önce

## UYGULAMA DETAY

Tasarım, baskı ve uygulamadan Tüyap sorumludur.

## ÖNEMLİ BİLGİLER

Tasarım, baskı ve uygulama süreleri göz önünde bulundurulduğunda ilgili reklam ürünü için en geç fuardan 1 ay önce sipariş verilmelidir. Belirtilen son sipariş tarihi sonrası ürün satışa kapanacaktır.





Ürün görseli temsilidir.

## ZİYARETÇİ EL REHBERİ İLANLARI

Salonlara göre ayrılmış katılımcı listesi ve yerleşim planının yer aldığı, fuar ziyaretçilerine ücretsiz dağıtılan ziyaretçi el rehberinde yer alan ilanlardır. Ziyaretçiler için vazgeçilmez bir araç olan el rehberinde yer alacak ilanınız fark edilmenizi ve yerinizin kolayca bulunmasını sağlar.

ÜRÜN KODU	AÇIKLAMA
ZRİ-1	ÖN KAPAK İÇİ
ZRİ-2	ARKA KAPAK
ZRİ-3	ARKA KAPAK İÇİ
ZRİ-4	İÇ SAYFA



MECRALAR

ZİYARETÇİ REHBERİ



TEKNİK DETAY

pdf formatta ilan

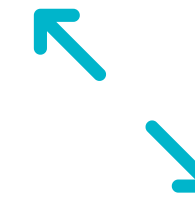

ÖLÇÜLER

Bkz. &gt; Önemli Bilgiler

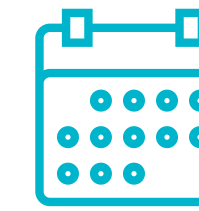

TESLİMAT

Fuar açılış gününden  
1 ay önce

## UYGULAMA DETAY

İlan tasarımından reklam veren firma, uygulamadan Tüyap sorumludur

## ÖNEMLİ BİLGİLER

Ölçüler ve ilan verilebilir sayfa sayısı rehberin tasarımına değişiklik gösterebilir. Fuar satış temsilcinizden ayrıntılı bilgi alabilirsiniz. Tasarım pdf formatta belirtilen tarihe kadar satış temsilcisine iletilmelidir.





Ürün görseli temsilidir.

## ZİYARETÇİ YAKA İPİ REKLAM

Kayıt alanlarında ve girişlerde tüm ziyaretçilere verilen yaka kartlarının kurdelelerini firmanızın logosu ve renkleri ile hazırlatabilir, yüksek marka görünürlüğü elde edebilirsiniz.

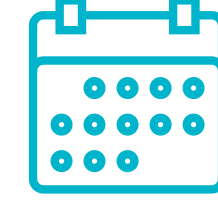

### SİPARİŞ TARİHİ

Fuar açılış gününden  
1 ay önce

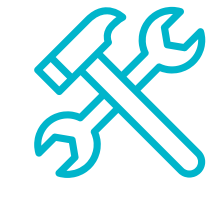

### TEKNİK DETAY

Tek renk baskılı  
ucu kanca monteli kurdele  
+ yaka kartı poşeti

ÜRÜN KODU	ÖZELLİKLER
ZYİ-01	5.000 Adet

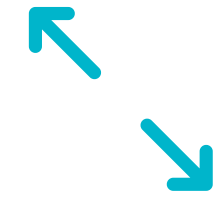

### ÖLÇÜLER

kurdele : 15 mm (en)

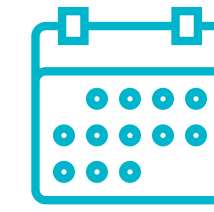

### TESLİMAT

Fuar açılış gününden  
2 hafta önce

## UYGULAMA DETAY

Tasarım ve prodüksiyon reklam verene aittir.

## ÖNEMLİ BİLGİLER

Prodüksiyon süresinin uzunluğu sebebiyle bu reklam ürünü için son sipariş tarihi fuardan 1 ay öncedir. Bu tarihten sonra ürün satışa kapatılır.

Satılabilir ürün adedi fuara göre değişiklik gösterebilir. Detaylar için fuar satış temsilcinize danışmanız önerilir.



## Sıkça Sorulan Sorular



### ÜRÜNLERİN LOKASYONLARINI NASIL ÖĞRENEBİLİRİM?

Ürün sayfalarında yer alan tablolarda LOKASYON başlığı altındaki [GÖRÜNTÜLE] linkine tıklayarak ilgilendiğiniz ürünlerin lokasyonlarını krokiler üzerinde görüntüleyebilirsiniz.



### REKLAMLARIM İLGİLİ MECRALARA NE ZAMAN UYGULANIR?

Fiziksel reklamlarınız fuarın ziyarete açılışından önce ilgili mecralara uygulanacaktır. Dijital reklamlar ise belirlenen yayınlanma tarihinde uygulamaya alınır.



### ÜRÜN FİYATLARI İLE İLGİLİ NASIL BİLGİ ALABİLİRİM?

Katılımcısı olduğunuz fuarın satış temsilcisinden reklam ürünlerinin fiyatlarıyla ilgili bilgi alabilirsiniz.



### KATALOGDA YER ALAN ÜRÜNLER DIŞINDA ÖZEL UYGULAMALARA İZİN VERİLİYOR MU?

Reklamlar yalnızca katalogda yer alan ürünlerle sınırlıdır. Özel uygulamalara izin verilmez.



### FUAR KATILIMCISI OLMADAN REKLAM ALANLARINI KULLANABİLİR MİYİM?

Katalogda yer alan reklam ürünleri yalnızca fuar katılımcılarının kullanımına ayrılmıştır. Katılımcı olmayan firmalara, sponsorluk fırsatları hakkında fuar ekibi ile irtibata geçmeleri önerilir.



### DİJİTAL REKLAM ÜRÜNLERİYLE İLGİLİ RAPORLARA NASIL ULAŞIRIM?

Web banner, remarketing ve online kayıt banner gibi dijital reklamların sonuçlarına ilişkin raporları yayın tarihi bitiminde fuar satış temsilcinizden talep edebilirsiniz. Rapor fuar kapanışını takiben en geç 1 hafta içerisinde tarafınıza iletilir.



◆ Billboardlar – ABB

▼ Bayrak Direkleri – KBD

Aksaray Yolu Giriş – Çıkış

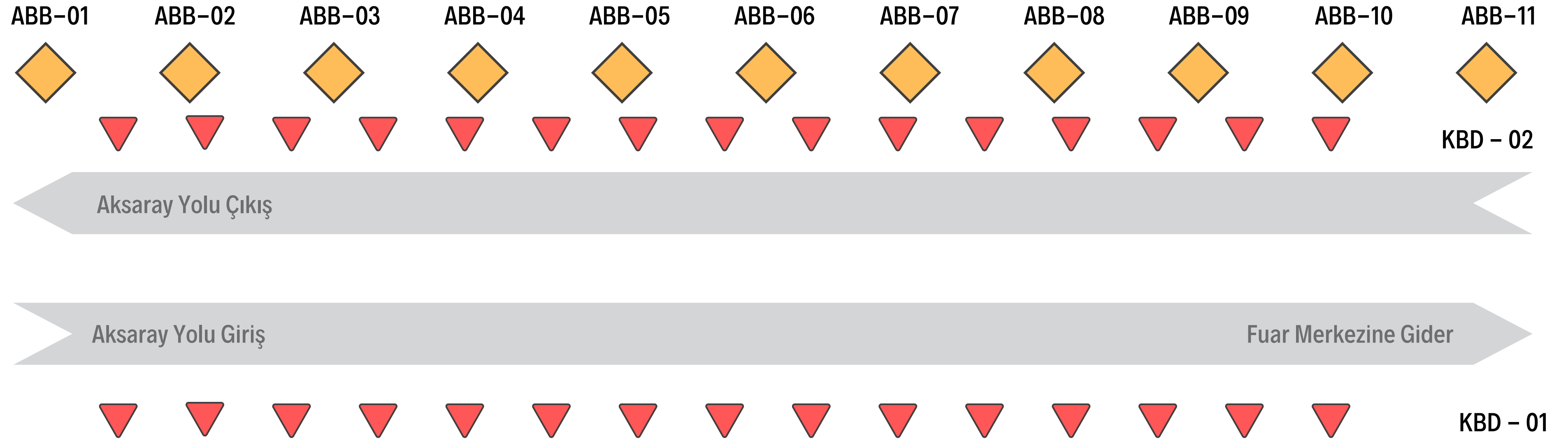

◆ Billboardlar – OBB  
Otopark

▲ Üçgen Kolon Reklamları – TKA  
Dış Avlu

Billboardlar – KBB  
Konsan Giriş





- ✦
360° Paneller – UAP
- Reklam Panoları – RPF
- Tavan Reklamları – FTR
- Reklam Panoları – SGP
- ▲
WC Reklam Panoları – WCP
- Fuaye & WC

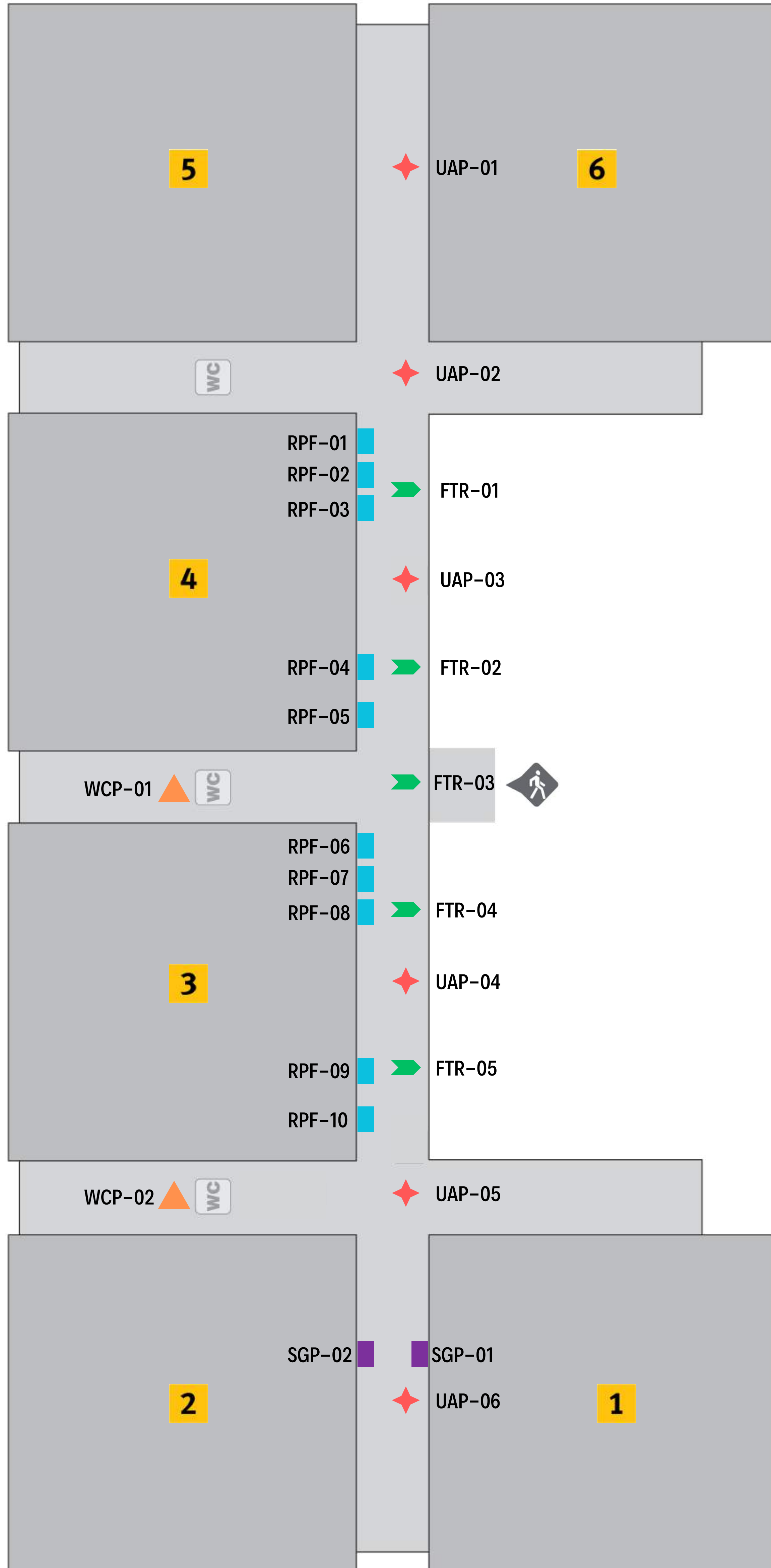





www.tuyap.com.tr



01/2025 – KNY – TR



**Bize Ulaşın**

 [www.tuyap.com.tr](http://www.tuyap.com.tr)

 0332 346 29 30

 KTO – Tüyap Konya Uluslararası Fuar Merkezi

© 2025 Tüyap